



COLLECTION 2026



De la Saveur à l'Arôme...



Sommaire

Les formats de bouteilles p 4

Les températures de dégustation p 5

Collection Premium p 6

Les avantages de la gamme Premium..... p 8

Installation en colonne..... p 10

Installation sous plan..... p 18

Pose libre et encastrable p 26

Pose libre p 32

Collection Expert p 36

Les avantages de la gamme Expert.... p 38

Pose libre ou encastrable p 40

Refroidisseur à vin p 46

Nestor M Wine...

... Nestor M Wine est une marque historique qui s'inscrit dans le patrimoine français... Aujourd'hui avec une équipe expérimentée dans le métier de la cave à vin, elle a conçu une large gamme de cave à vin alliant technologie de pointe, design raffiné et performance.

Nestor Wine souhaite apporter le plus grand soin et la meilleure conservation de vos belles bouteilles, respectant l'authenticité des caves de nos vignerons et surtout leur légendaire efficacité.

La marque se distingue par son engagement à offrir des solutions haut de gamme, adaptées aussi bien aux collectionneurs qu'aux passionnés qui souhaitent bonifier leurs bouteilles dans les meilleures conditions.

En plus de garantir une température stable et une gestion parfaite de l'humidité, les caves Nestor M Wine sont conçues pour protéger les vins des vibrations, de la lumière et des variations climatiques.

Avec une attention particulière portée à l'esthétique, les caves Nestor M Wine ne sont pas seulement des solutions de conservation, mais aussi des objets de design qui s'intègrent harmonieusement dans tous les intérieurs.

Nestor M Wine propose ainsi l'alliance parfaite entre fonctionnalité et élégance, pour une expérience de conservation intransigeante et des dégustations inoubliables.

FORMATS DES BOUTEILLES

La capacité de nos caves à vin est calculée avec le format des bouteilles de bordeaux standard. Certaines caves se remplissent différemment avec des bouteilles de Bourgogne auquel cas cela est spécifié sur le plan de chargement.



La Bourgogne détient les vins parmi les plus iconiques au monde, incarnant l'excellence du Pinot Noir et du Chardonnay avec une précision inégalée. Ils sont issus de cépages sensibles qui expriment fortement leur terroir mais réagissent aussi à la moindre variation climatique ou de conservation.



Les vins bordelais comme le Saint-Émilion, le Médoc et le Pomerol symbolisent puissance, élégance et longévité. Issus de terroirs prestigieux, leurs assemblages offrent une complexité et une capacité de garde qui en font une référence mondiale.



L'Alsace offre un panel de vins blancs allant du sec cristallin au moelleux voluptueux, mais même les vins légèrement sucrés restent frais et élégants grâce à leurs acidités naturelles. Le Riesling, le Gewurztraminer et le Pinot gris sont des incontournables de la région.



Le Champagne incarne l'art du raffinement et de la fête. Né d'un territoire singulier, il séduit par ses bulles délicates et sa complexité aromatique. Sa conservation nécessite une fraîcheur constante pour préserver sa finesse et son effervescence.



Le Ruinard, première maison de Champagne fondée en 1729, incarne la pureté et l'élégance intemporelle. Son format si particulier de bouteille est l'héritage historique des bouteilles soufflées à la main, ce qui favorise ainsi un dépôt plus uniforme lors de la maturation.

TEMPÉRATURES DE DÉGUSTATION

Chaque vin révèle pleinement ses arômes et sa personnalité à la température idéale. Trop froid, les arômes se cachent, trop chaud, l'alcool domine. Une mauvaise température de dégustation peut altérer le goût, la texture, l'arôme et la complexité du vin. Trouvez la juste température pour savourer chaque vin à son apogée.



ROUGES

BOURGOGNES

15°C à 18°C

BORDEAUX

14°C à 18°C

LÉGERS

10°C à 14°C



BLANCS

BLANCS SECS

8°C à 10°C

LICOREUX

7°C à 9°C



ROUGES MOUSSEUX

6°C à 8°C



ROSÉS

8°C à 10°C



CHAMPAGNE

5°C à 7°C

— L'ABUS D'ALCOOL EST DANGEREUX POUR LA SANTÉ, —
À CONSOMMER AVEC MODÉRATION

COLLECTION

Premium



Notre collection *premium* de caves à vin allie **élégance** et **performance** grâce à une technologie de **pointe** qui garantit une conservation **optimale** du vin et de leur écrin. Elle se distingue par de nombreux avantages, notamment par une consommation énergétique **réduite**, tout en maintenant des performances de conservation **incomparables**.



LES AVANTAGES DE LA GAMME

Premium





1



LA CHARNIÈRE SPÉCIFIQUE (À PANTOGRAPHE)...

... permet à la porte de la cave de **s'ouvrir à fleur de meuble** et de **protéger** les meubles environnants ; cette précision à l'ouverture donne de plus un avantage esthétique incontestable.



2



L'ÉCRAN TFT...

... apporte une convivialité grâce à ses fonctionnalités ultra précises : ainsi la **régulation de la température**, le suivi **du taux d'humidité** et la **gestion** des différentes zones de stockage apportent une ergonomie sans équivalent. Certains modèles ont des écrans LCD.



3



LES COMPRESSEURS, DE TYPE «INVERTER» ...

... apportent de nombreux avantages par rapport aux compresseurs traditionnels, avec une **technologie avancée**, une **réduction du bruit et des vibrations**, une **basse consommation** qui permettent une **régulation stable** de la température, ils apportent un confort et une utilisation incomparable.



4



LE SYSTÈME PUSH-OPEN ÉLECTRIQUE...

... permet **une ouverture toute en douceur de la porte** avec une **simple pression** sur celle-ci, éliminant ainsi le besoin de poignées et offrant une **esthétique minimaliste et épurée**. En cas d'erreur de manipulation, la porte se referme automatiquement.

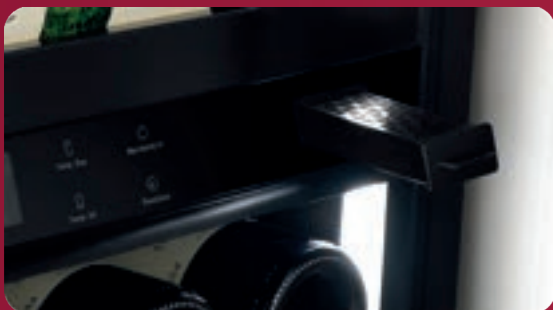

5



LE FILTRE À CHARBON...

... **purifie l'air** à l'intérieur de la cave à vin, **éliminant les mauvaises odeurs** susceptibles d'altérer le vin. Il garantit un **environnement sain et optimal** pour la conservation du vin.



6



L'AUTO-VENTILATION...

... est un **système unique** qui refroidit de façon **permanente** et **optimise** le circuit frigorifique de la cave grâce à l'air pulsé; elle **simplifie l'installation de la cave** en évitant les aérations dans les meubles, donnant une **esthétique plus épurée** à la cuisine.

Les colonnes

Les caves à vin avec installation en colonne Nestor M Wine, sont proposées dans **toutes les hauteurs de niches d'encastrement** ; alliant design élégant et performance de conservation. Toutes les caves en colonne Nestor M Wine sont **auto-ventilées** permettant une pose facile et sécurisante. Le système **push-open** (sans poignée) permettra d'intégrer esthétiquement la cave dans une cuisine avec ou sans poignée. Ce système offre une gestion pratique de l'espace, tout en maintenant des conditions de température et d'**humidité idéales** pour préserver la qualité des vins.



La gamme colonne

14 cm

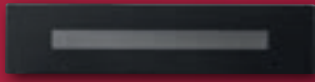

NWVE15FN1

45 cm

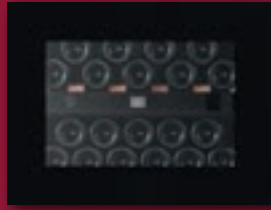

NWVE220FN1

60 cm



NWXE223FN2

88 cm

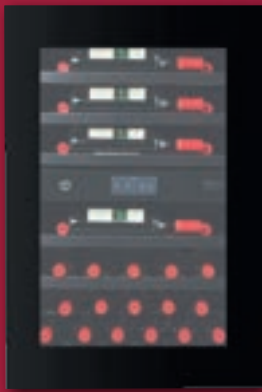

NWXE240FN2

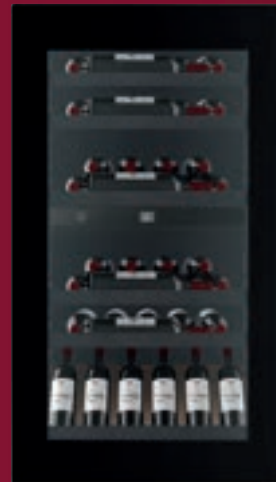

NWVE255FN1

123 cm

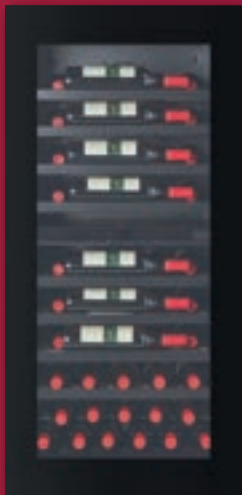

NWXE262FN2

178 cm



NWVE395GN1

INSTALLATION EN COLONNE

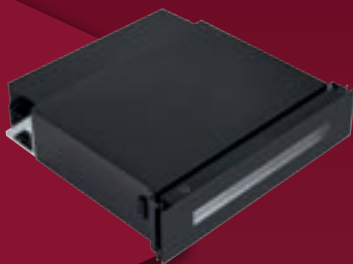

NWVE15FN1

(Code : 720247)



CARACTÉRISTIQUES GÉNÉRALES

- Tiroir à vin porte verre noir
- Installation en colonne 15 cm
- 1 zone - 5 bouteilles*
- Système auto-ventilation
- Contrôle sensitif avec affichage LED blancs
- Température réglable de +5 à +20°C
- Lumière LED 3 couleurs
- Luminosité réglable
- Filtre à charbon
- Système d'ouverture push-open électrique

CONSOMMATION

- 88 kWh/an - Classe F
- Niveau sonore : 35 dB(A) - Classe B
- Classe climatique : N (+16/+32°C)

DONNÉES TECHNIQUES

- Volume utile : 13 L
- Déballé (HxLxP) : 141 x 595 x 557 mm
- Poids net : 16 kg

* Capacité en bouteilles Bordeaux standard



NWVE220FN1

(Code : 720248)



CARACTÉRISTIQUES GÉNÉRALES

- Cave à vin porte verre noir
- Installation en colonne 45 cm
- 2 zones - 20 bouteilles* 9/11
- Système auto-ventilation
- 2 clayettes fixes
- Contrôle sensitif avec affichage LCD 3 couleurs
- Température réglable de +5 à +20°C
- Lumière LED 3 couleurs sur les côtés
- Luminosité réglable
- Porte réversible / charnière pantographe
- Filtre à charbon
- Système d'ouverture push-open électrique

CONSOMMATION

- 95 kWh/an - Classe F
- Niveau sonore : 36 dB(A) - Classe C
- Classe climatique : ST (+16/+38°C)

DONNÉES TECHNIQUES

- Volume utile : 40 L
- Déballé (HxLxP) : 455 x 595 x 563 mm
- Poids net : 33 kg

* Capacité en bouteilles Bordeaux standard



NWXE223FN2

(Code : 720285)



CARACTÉRISTIQUES GÉNÉRALES

- Cave à vin porte verre noir
- Installation en colonne 60 cm
- 2 zones - 23 bouteilles* (12/11)
- Système auto-ventilation
- 5 clayettes bois fronton inox noir
- Contrôle sensitif avec affichage TFT
- Température réglable de +5 à +20°C
- Lumière LED 3 couleurs sur les côtés
- Luminosité réglable
- Porte réversible / charnières pantographes
- Filtre à charbon en façade
- Système d'ouverture push-open électrique

CONSOMMATION

- 101 kWh/an - Classe F
- Niveau sonore : 36 dB(A) - Classe C
- Classe climatique : ST (+16/+38°C)

DONNÉES TECHNIQUES

- Volume utile : 101 L
- Déballé (HxLxP) : 596 x 590 x 559 mm
- Poids net : 47 kg

* Capacité en bouteilles Bordeaux standard

PLAN DE CHARGEMENT

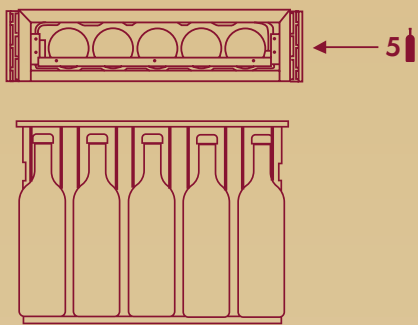

Configuration 5 bouteilles maximum.
Remplissage identique pour le Bordeaux et le Bourgogne

SCHÉMA D'ENCASTREMENT

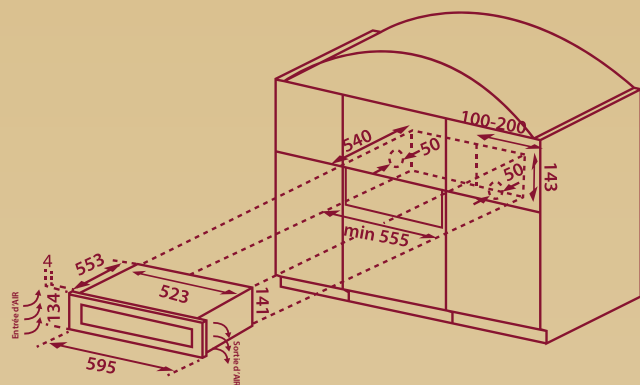

PLAN DE CHARGEMENT

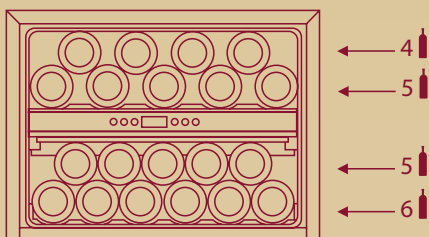

Configuration 20 bouteilles maximum.
Remplissage identique pour le Bordeaux et le Bourgogne

SCHÉMA D'ENCASTREMENT

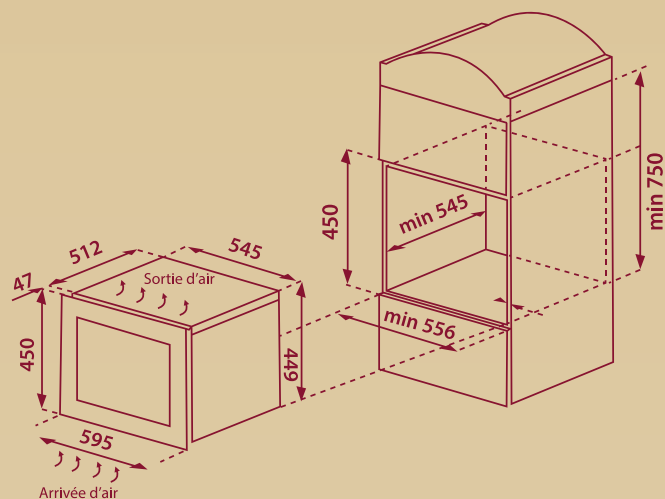

PLAN DE CHARGEMENT

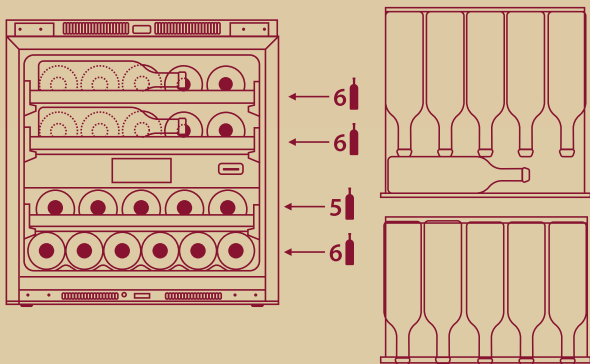

Configuration 23 bouteilles maximum.
Remplissage identique pour le Bordeaux et le Bourgogne

SCHÉMA D'ENCASTREMENT

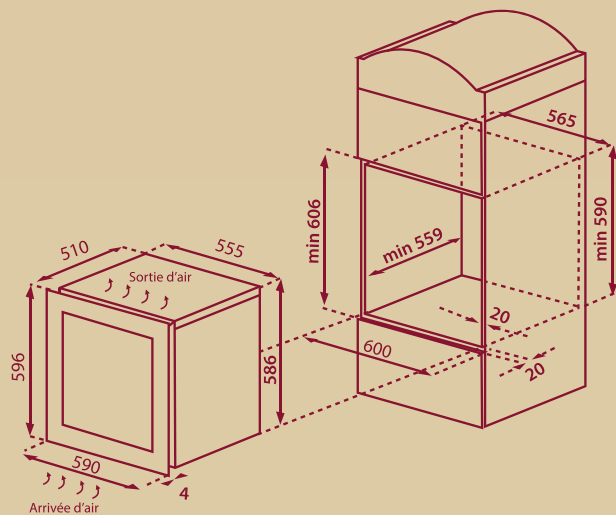

INSTALLATION EN COLONNE



NWXE240FN2

(Code : 720286)



CARACTÉRISTIQUES GÉNÉRALES

- Cave à vin porte verre noir
- Installation en colonne 88 cm
- 2 zones - 40 bouteilles* (18/22)
- Système auto-ventilation
- 5 clayettes bois avec fronton inox noir
- Contrôle sensitif avec affichage TFT
- Température réglable de +5 à +20°C
- Lumière LED 3 couleurs sur les côtés
- Luminosité réglable
- Porte réversible / charnières pantographes
- Filtre à charbon
- Système d'ouverture push-open électrique

CONSOMMATION

- 106 kWh/an - Classe F
- Niveau sonore : 36 dB(A) - Classe C
- Classe climatique : ST (+16/+38°C)

DONNÉES TECHNIQUES

- Volume utile : 119 L
- Déballé (HxLxP) : 882 x 590 x 559 mm
- Poids net : 60 kg

* Capacité en bouteilles Bordeaux standard



NWVE255FN1

(Code : 720249)



CARACTÉRISTIQUES GÉNÉRALES

- Cave à vin porte verre noir
- Installation en colonne 105 cm
- 2 zones - 55 bouteilles* (22/33)
- Système auto-ventilation
- 5 clayettes bois avec fronton inox noir
- Contrôle sensitif LCD 3 couleurs
- Température réglable de +5 à +20°C
- Lumière LED 3 couleurs sur les côtés
- Luminosité réglable
- Porte réversible / charnières pantographes
- Filtre à charbon
- Système d'ouverture push-open électrique

CONSOMMATION

- 108 kWh/an - Classe F
- Niveau sonore : 36 dB(A) - Classe C
- Classe climatique : ST (+16/+38°C)

DONNÉES TECHNIQUES

- Volume utile : 145 L
- Déballé (HxLxP) : 1055 x 595 x 563 mm
- Poids net : 65 kg

* Capacité en bouteilles Bordeaux standard

PLAN DE CHARGEMENT

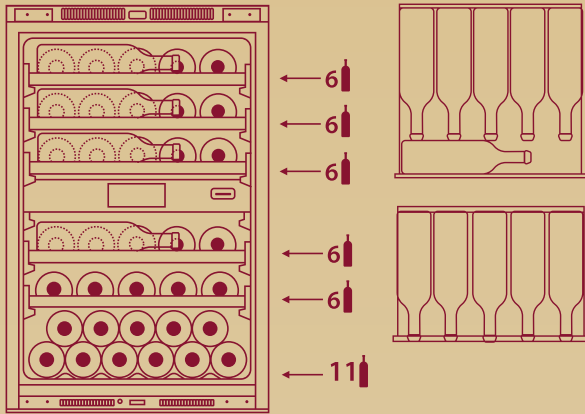

Configuration 40 bouteilles maximum.

Remplissage identique pour le Bordeaux et le Bourgogne

SCHEMA D'ENCASTREMENT

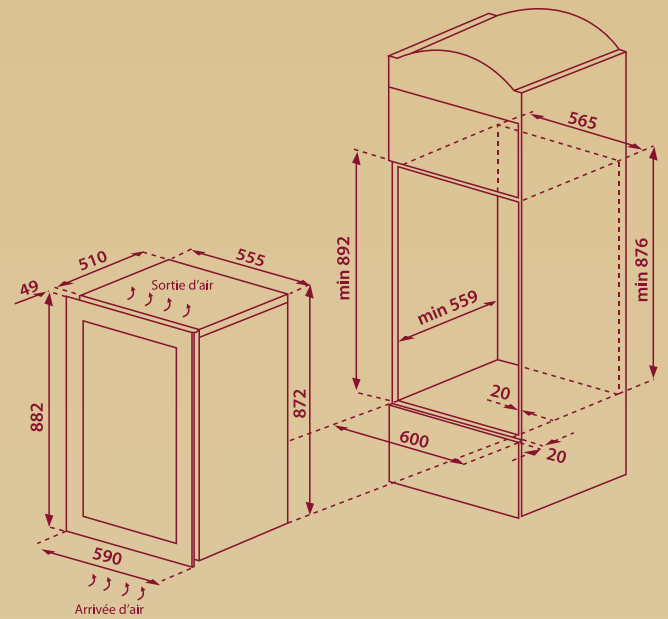

PLAN DE CHARGEMENT

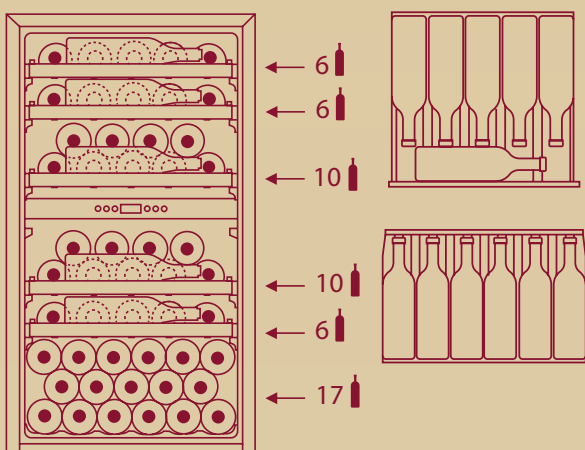

Configuration 55 bouteilles (Bordeaux) maximum.

SCHEMA D'ENCASTREMENT

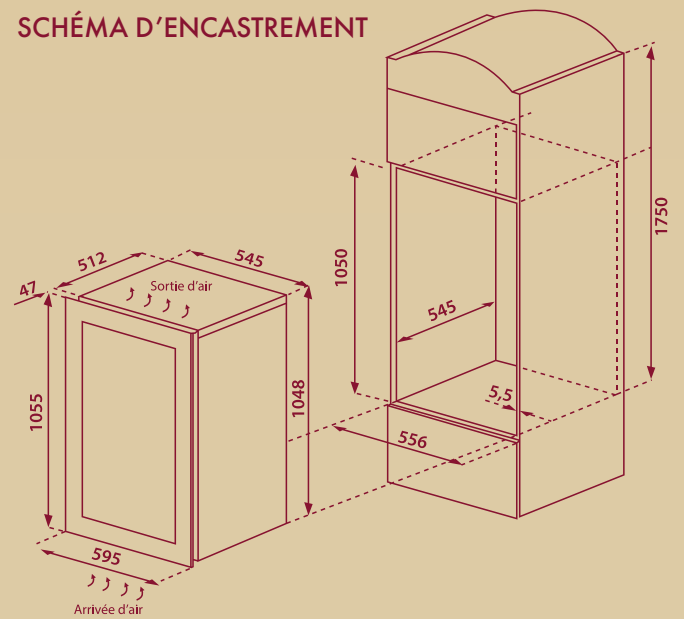

INSTALLATION EN COLONNE

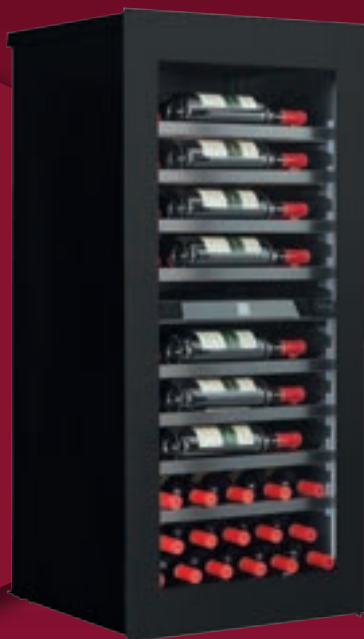

NWXE262FN2

(Code : 720328)

62

2
ZONES

PUSH
OPEN

AUTO
VENTILE

LED

FILTRE À
CHARBON

ULTRA
SILENCE

CARACTÉRISTIQUES GÉNÉRALES

- Cave à vin porte verre noir
- Installation en colonne 122 cm
- 2 zones - 62 bouteilles* (28/34)
- Système auto-ventilation
- 5 clayettes bois avec fronton inox noir
- Contrôle électronique LCD 3 couleurs
- Température réglable de +5 à +20°C
- 2 évaporateurs
- Lumière LED 3 couleurs sur les côtés
- Luminosité réglable
- Porte réversible / charnières pantographes
- Filtre à charbon
- Système d'ouverture push-open électrique

CONSOMMATION

- 112 kWh/an - Classe F
- Niveau sonore : 38 dB(A) - Classe C
- Classe climatique : ST (+16/+38°C)

DONNÉES TECHNIQUES

- Volume utile : 186 L
- Déballé (HxLxP) : 1233 x 590 x 553 mm
- Poids net : 80 kg

* Capacité en bouteilles Bordeaux standard



NWVE395GN1

(Code : 720250)

95

3
ZONES

PUSH
OPEN

AUTO
VENTILE

LED

FILTRE À
CHARBON

ULTRA
SILENCE

CARACTÉRISTIQUES GÉNÉRALES

- Cave à vin porte verre noir
- Installation en colonne 178 cm
- 3 zones - 95 bouteilles* (24/24/47)
- Système auto-ventilation
- 13 clayettes bois avec fronton inox noir
- Contrôle sensitif LCD 3 couleurs
- Température réglable de +5 à +20°C
- 2 évaporateurs
- 2 moteurs
- Lumière LED 3 couleurs sur les côtés
- Luminosité réglable
- Porte réversible / charnières pantographe
- Filtre à charbon
- Système d'ouverture push-open électrique

CONSOMMATION

- 160 kWh/an - Classe G
- Niveau sonore : 36 dB(A) - Classe C
- Classe climatique : ST (+16/+38°C)

DONNÉES TECHNIQUES

- Volume utile : 279 L
- Déballé (HxLxP) : 1784 x 595 x 563 mm
- Poids net : 119 kg

* Capacité en bouteilles Bordeaux standard

PLAN DE CHARGEMENT



SCHÉMA D'ENCASTREMENT



PLAN DE CHARGEMENT

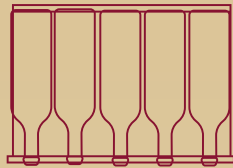
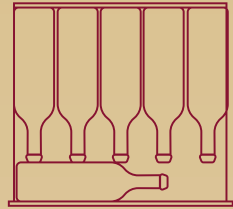
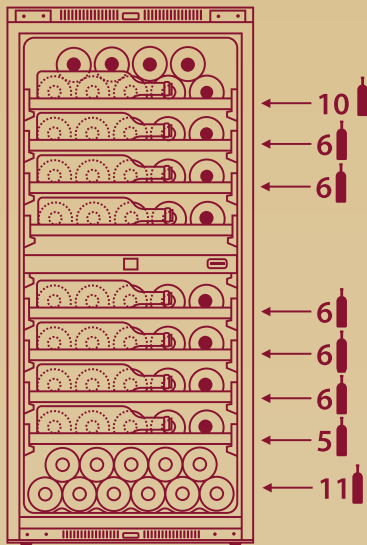
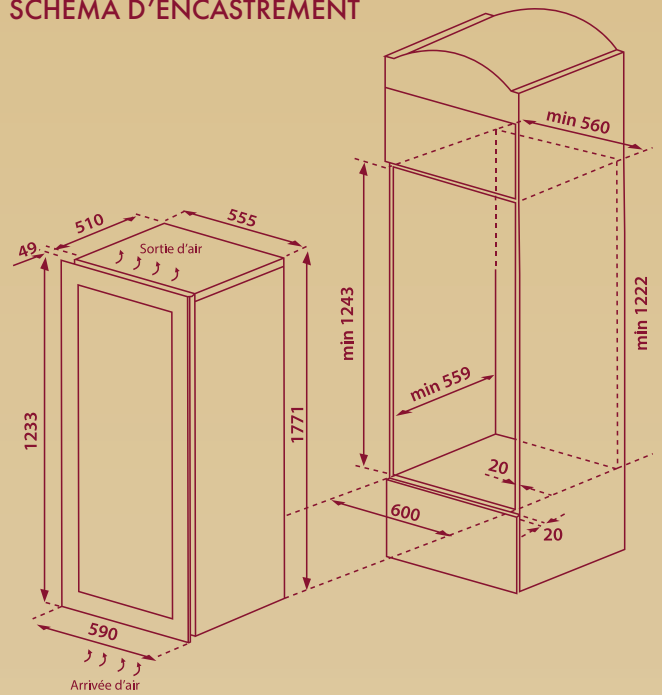
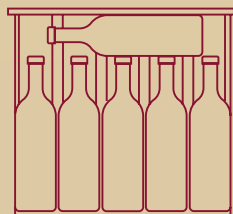
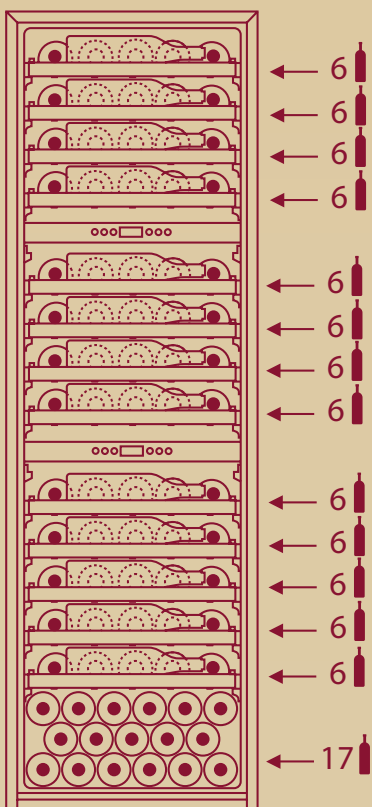

Configuration 95 bouteilles
(Bordeaux) maximum.

SCHÉMA D'ENCASTREMENT

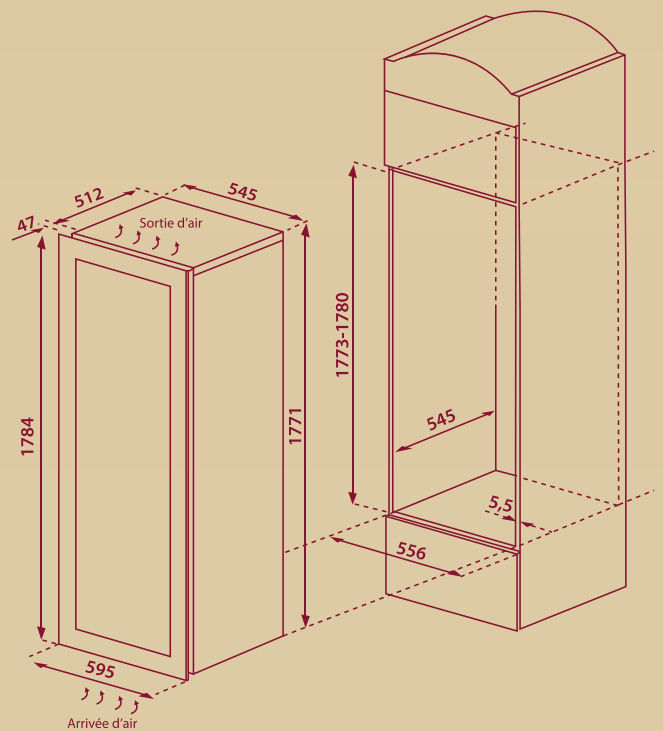

Les sous plans

Les caves à vin discrètement intégrées sous un plan de travail offrent une solution **pratique** et **élégante** pour le rangement des bouteilles. Elles garantissent une **conservation optimale** du vin en tout en **maximisant l'espace** disponible dans la cuisine. La gamme Nestor M Wine possède deux hauteurs différentes, s'adaptant aux différents styles de cuisines. Avec ou sans poignées, dans toutes les dimensions de niches existantes, elles trouveront toujours leur place en s'intégrant harmonieusement dans la cuisine. Grâce aux **deux évaporateurs**, elles permettent de choisir librement la zone de conservation ou de service par rapport aux types de vin.



La gamme sous plan

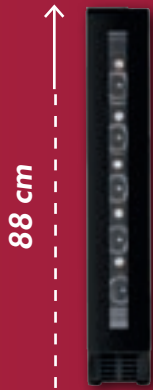

NWVS110FN1



NWXS218FN2



NWVS219FN1



NWVS233FN1



NWXS241FN3

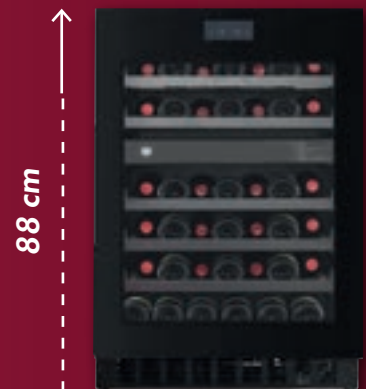

NWXS241FN4

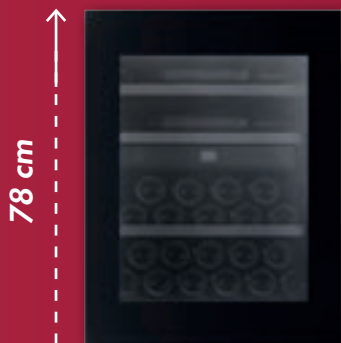

NWVS232FN1



NWXS216FN2



NWXS241FN2

INSTALLATION SOUS PLAN

Sous plan 88 cm, porte 78 cm



NWVS110FN1

(Code : 720251)



CARACTÉRISTIQUES GÉNÉRALES

- Cave à vin porte verre noir
- Installation sous plan
- 1 zone - 10 bouteilles*
- Système auto-ventilation
- 8 supports
- Contrôle sensitif LCD
- Température réglable de +5 à +20°C
- Lumière LED 3 couleurs sur les côtés
- Luminosité réglable
- Porte réversible
- Poignée métal
- Filtre à charbon

CONSOMMATION

- 95 kWh/an - Classe F
- Niveau sonore : 34 dB(A) - Classe B
- Classe climatique : ST (+16/+38°C)

DONNÉES TECHNIQUES

- Volume utile : 23 L
- Déballé (HxLxP) : 880 x 148x 555 mm
- Poids net : 17 kg

* Capacité en bouteilles Bordeaux standard

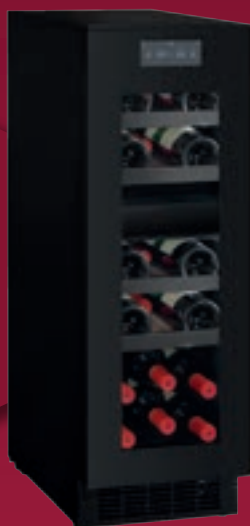

NWXS218FN2

(Code : 720291)



CARACTÉRISTIQUES GÉNÉRALES

- Cave à vin porte verre noir
- Installation sous plan
- 2 zones - 18 bouteilles* (6/12)
- 5 clayettes bois fronton inox noir
- Contrôle sensitif avec affichage TFT
- Température réglable de +5 à +20°C
- Lumière LED 3 couleurs sur les côtés
- Luminosité réglable
- Porte réversible
- Poignée métal
- Plinthe démontable

CONSOMMATION

- 98 kWh/an - Classe F
- Niveau sonore : 38 dB(A) - Classe C
- Classe climatique : ST (+16/+38°C)

DONNÉES TECHNIQUES

- Volume utile : 60 L
- Déballé (HxLxP) : 880 x 295 x 564 mm
- Poids net : 32 kg

* Capacité en bouteilles Bordeaux standard

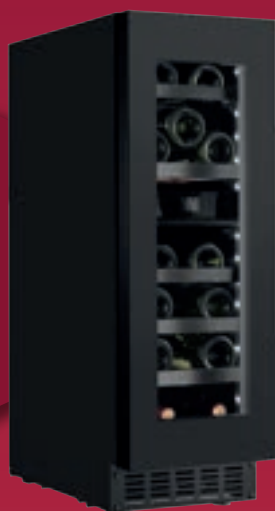

NWVS219FN1

(Code : 720252)



CARACTÉRISTIQUES GÉNÉRALES

- Cave à vin porte verre noir
- Installation sous plan
- 2 zones - 18 bouteilles* (8/10)
- Système auto-ventilation
- 5 clayettes bois fronton inox noir
- Contrôle sensitif LCD 3 couleurs
- Température réglable de +5 à +20°C
- 2 évaporateurs
- Lumière LED 3 couleurs sur les côtés
- Luminosité réglable
- Porte réversible/charnières pantographes
- Filtre à charbon
- Système d'ouverture push-open électrique

CONSOMMATION

- 98 kWh/an - Classe F
- Niveau sonore : 36 dB(A) - Classe C
- Classe climatique : ST (+16/+38°C)

DONNÉES TECHNIQUES

- Volume utile : 55 L
- Déballé (HxLxP) : 880 x 295 x 560 mm
- Poids net : 33 kg

* Capacité en bouteilles Bordeaux standard

PLAN DE CHARGEMENT



SCHÉMA D'ENCASTREMENT



PLAN DE CHARGEMENT

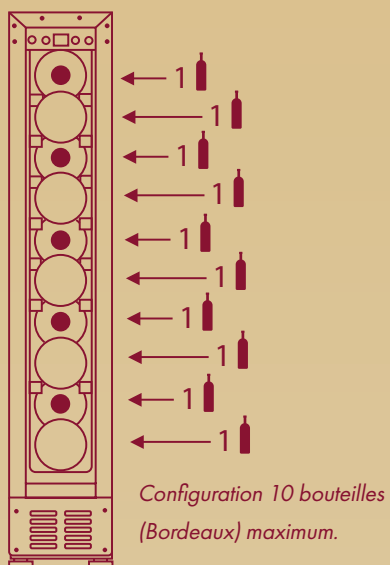
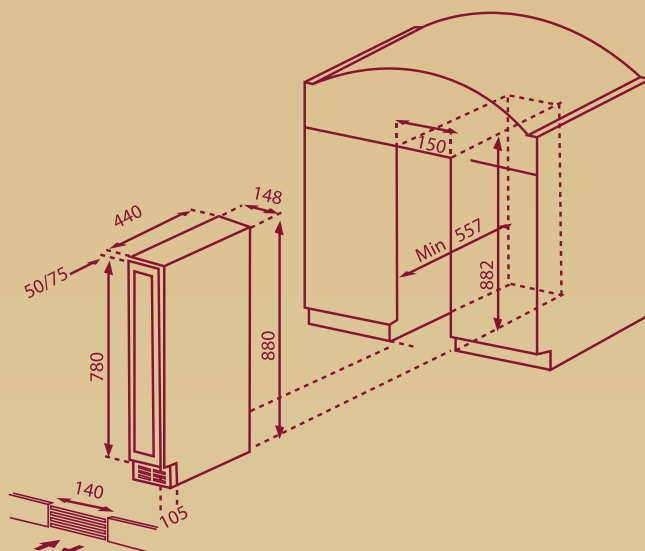
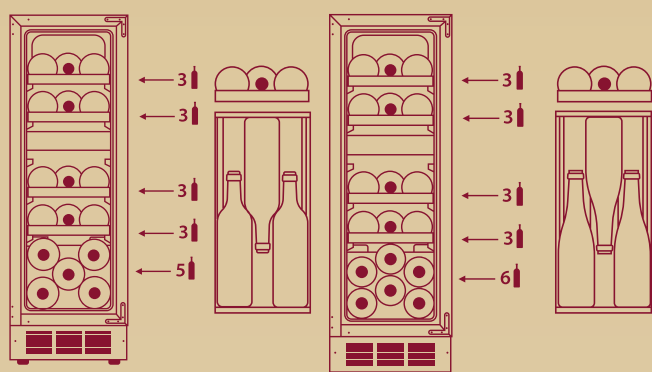

Configuration Bourgogne 17 Configuration Bordeaux 18

SCHÉMA D'ENCASTREMENT

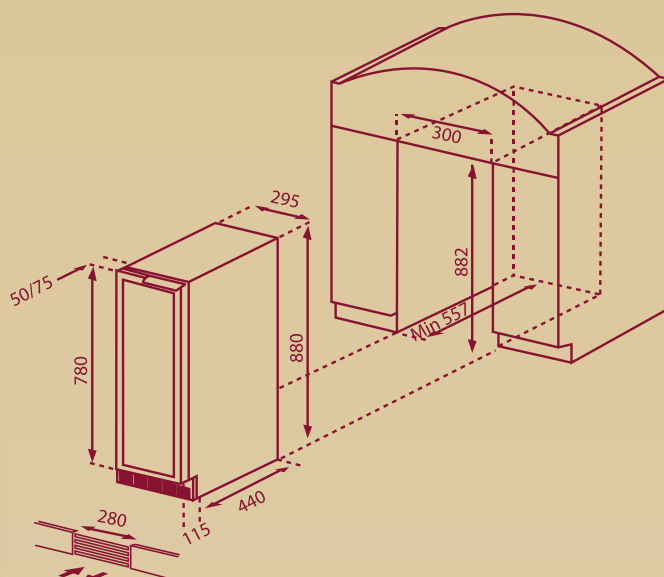

PLAN DE CHARGEMENT



SCHÉMA D'ENCASTREMENT



INSTALLATION SOUS PLAN

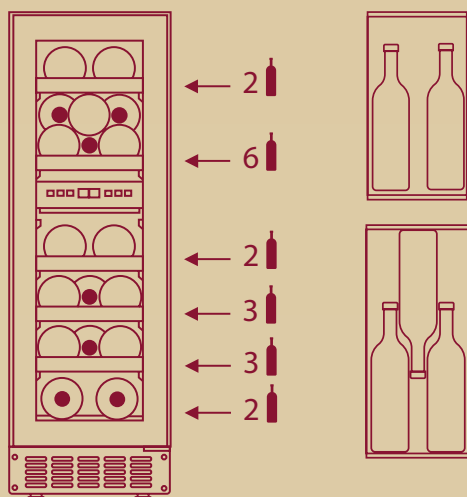
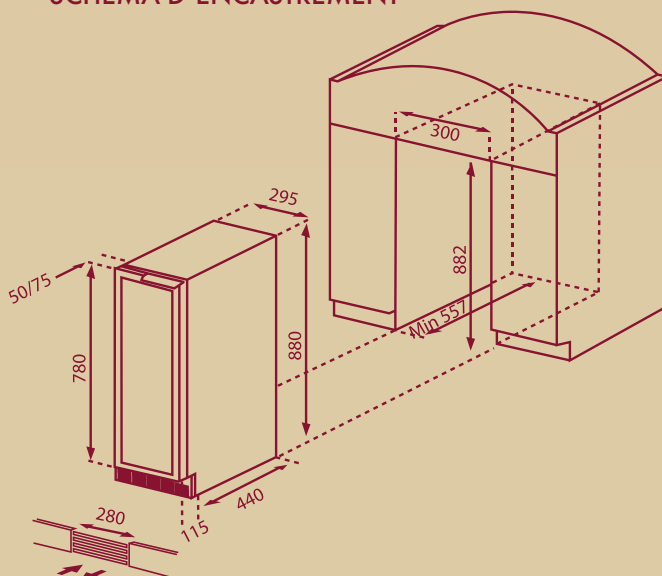
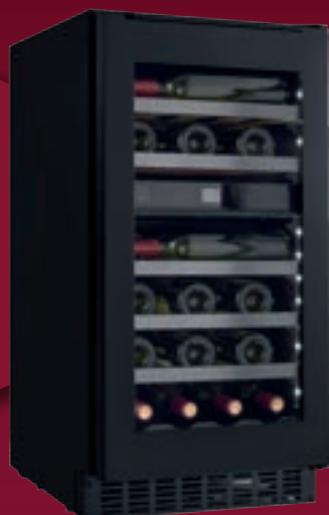

NWVS233FN1

(Code : 720253)



CARACTÉRISTIQUES GÉNÉRALES

- Cave à vin porte verre noir
- Installation sous plan
- 2 zones - 32 bouteilles* (11/21)
- 5 clayettes bois fronton inox noir
- Contrôle sensitif LCD 3 couleurs
- Température réglable de +5 à +20°C
- 2 évaporateurs
- Lumière LED 3 couleurs sur les côtés
- Luminosité réglable
- Poignée métal
- Porte réversible
- Filtre à charbon
- Plinthe démontable

CONSOMMATION

- 99 kWh/an - Classe F
- Niveau sonore : 36 dB(A) - Classe C
- Classe climatique : ST (+16/+38°C)

DONNÉES TECHNIQUES

- Volume utile : 83 L
- Déballé (HxLxP) : 880 x 445 x 575 mm
- Poids net : 41 kg

* Capacité en bouteilles Bordeaux standard



NWXS241FN3

(Code : 720287)



CARACTÉRISTIQUES GÉNÉRALES

- Cave à vin porte verre noir
- Installation sous plan
- 2 zones - 41 bouteilles* (14/27)
- 5 clayettes bois fronton inox noir
- Contrôle sensitif affichage TFT
- Température réglable de +5 à +20°C
- 2 évaporateurs
- Lumière LED 3 couleurs sur les côtés
- Luminosité réglable
- Poignée métal
- Porte réversible
- Filtre à charbon
- Plinthe démontable

CONSOMMATION

- 103 kWh/an - Classe F
- Niveau sonore : 38 dB(A) - Classe C
- Classe climatique : N/ST (+16/+38°C)

DONNÉES TECHNIQUES

- Volume utile : 145 L
- Déballé (HxLxP) : 880 x 595 x 574 mm
- Poids net : 58 kg

* Capacité en bouteilles Bordeaux standard



NWXS241FN4

(Code : 720290)



CARACTÉRISTIQUES GÉNÉRALES

- Cave à vin porte verre noir
- Installation sous plan
- 2 zones - 41 bouteilles* (14/27)
- 5 clayettes bois fronton inox noir
- Contrôle sensitif affichage TFT
- Température réglable de +5 à +20°C
- 2 évaporateurs
- Lumière LED 3 couleurs sur les côtés
- Luminosité réglable
- Poignée en inox noir
- Porte réversible/charnières pantographes
- Filtre à charbon
- Plinthe démontable
- Système d'ouverture push-open électrique

CONSOMMATION

- 103 kWh/an - Classe F
- Niveau sonore : 38 dB(A) - Classe C
- Classe climatique : ST (+16/+38°C)

DONNÉES TECHNIQUES

- Volume utile : 145 L
- Déballé (HxLxP) : 880 x 595 x 574 mm
- Poids net : 58 kg

* Capacité en bouteilles Bordeaux standard

PLAN DE CHARGEMENT

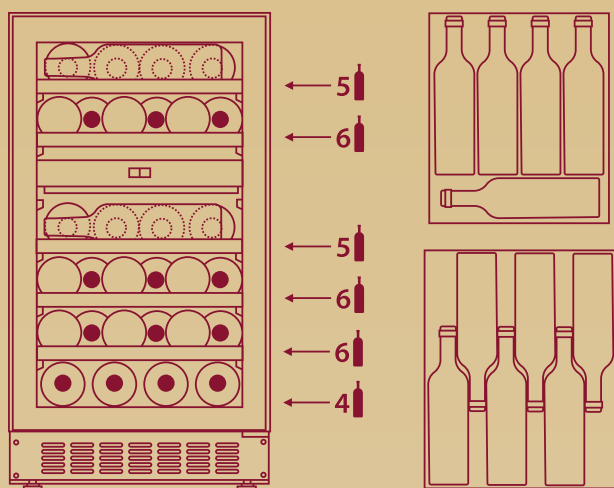

Configuration 32 bouteilles maximum.

Remplissage identique pour le Bordeaux et le Bourgogne

SCHEMA D'ENCASTREMENT

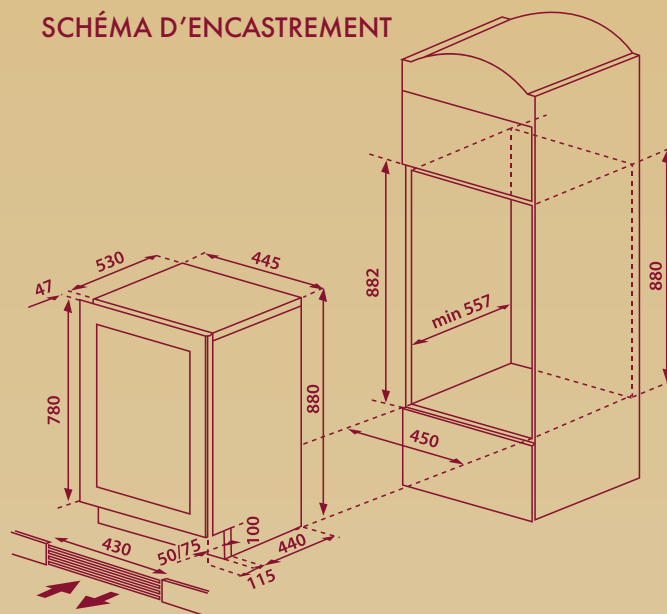

PLAN DE CHARGEMENT

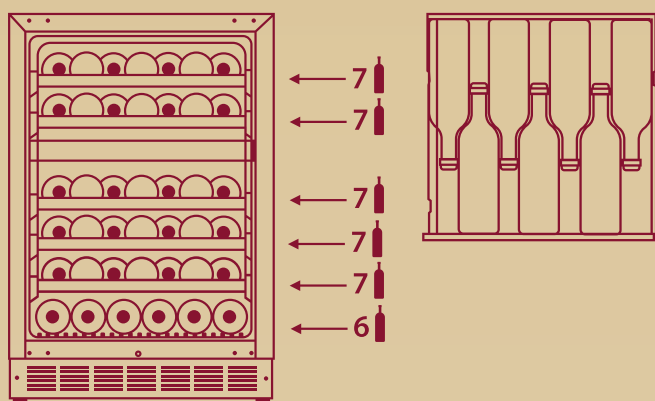

Configuration 41 bouteilles maximum.

Remplissage identique pour le Bordeaux et le Bourgogne

SCHEMA D'ENCASTREMENT

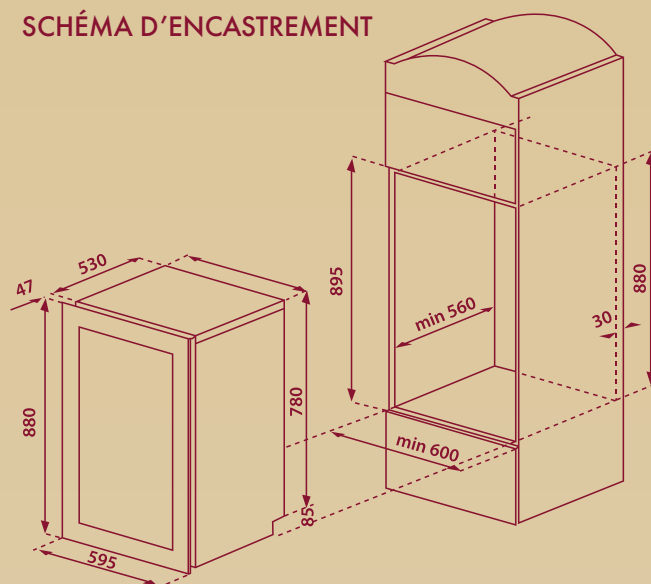

PLAN DE CHARGEMENT

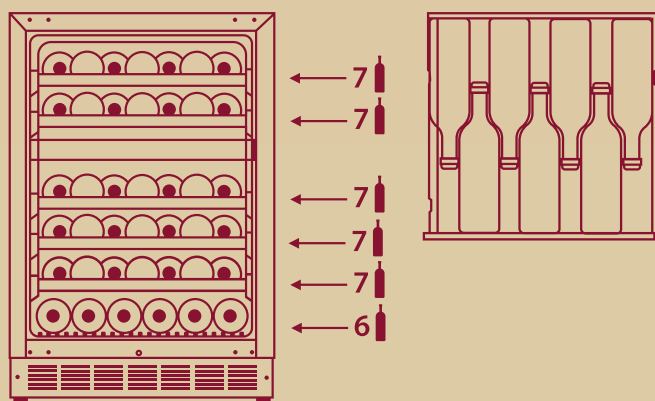

Configuration 41 bouteilles maximum.

Remplissage identique pour le Bordeaux et le Bourgogne

SCHEMA D'ENCASTREMENT

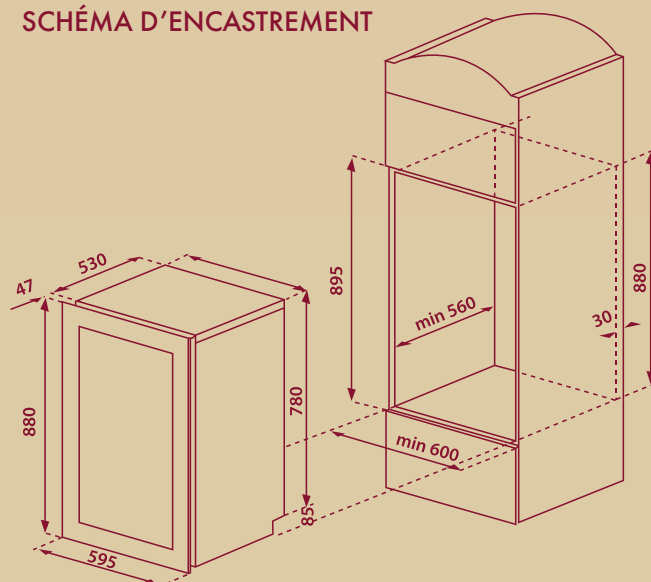

INSTALLATION SOUS PLAN & COLONNE

Sous plan 78 cm, auto-ventilée

NWVS232FN1

(Code : 720255)



CARACTÉRISTIQUES GÉNÉRALES

- Cave à vin porte verre noir
- Installation sous plan/colonne
- 2 zones - 32 bouteilles* (12/20)
- Système auto-ventilation
- 5 clayettes bois fronton inox noir
- Contrôle sensitif LCD 3 couleurs
- Température réglable de +5 à +20°C
- 2 évaporateurs
- Lumière LED 3 couleurs sur les côtés
- Luminosité réglable
- Porte réversible/charnière pantographe
- Filtre à charbon
- Système d'ouverture push-open électrique

CONSOMMATION

- 100 kWh/an - Classe F
- Niveau sonore : 36 dB(A) - Classe C
- Classe climatique : ST (+16/+38°C)

DONNÉES TECHNIQUES

- Volume utile : 83 L
- Déballé (HxLxP) : 780 x 595 x 563 mm
- Poids net : 50 kg

* Capacité en bouteilles Bordeaux standard

INSTALLATION SOUS PLAN

Sous plan 82 cm, porte 72 cm

NWXS216FN2

(Code : 720288)



CARACTÉRISTIQUES GÉNÉRALES

- Cave à vin porte verre noir
- Installation sous plan
- 2 zones - 16 bouteilles* (6/10)
- 4 clayettes bois avec fronton inox noir
- Contrôle sensitif avec affichage TFT
- Température réglable de +5-10°C/10-20°C
- Lumière LED 3 couleurs sur les côtés
- Luminosité réglable
- Porte réversible
- Poignée métal
- Filtre à charbon
- Plinthe démontable

CONSOMMATION

- 136 kWh/an - Classe G
- Niveau sonore : 38 dB(A) - Classe C
- Classe climatique : ST (+16/+38°C)

DONNÉES TECHNIQUES

- Volume utile : 53 L
- Déballé (HxLxP) : 820 x 295 x 564 mm
- Poids net : 29 kg

* Capacité en bouteilles Bordeaux standard

NWXS241FN2

(Code : 720289)



CARACTÉRISTIQUES GÉNÉRALES

- Cave à vin porte verre noir
- Installation sous plan
- 2 zones - 41 bouteilles* (18/23)
- 4 clayettes bois avec fronton inox noir
- Contrôle sensitif avec affichage LED
- Température réglable de 5-20°C
- 2 évaporateurs
- Lumière LED 3 couleurs sur les côtés
- Luminosité réglable
- Porte réversible/charnières pantographes
- Filtre à charbon en façade
- Plinthe démontable
- Système d'ouverture push-open électrique

CONSOMMATION

- 103 kWh/an - Classe F
- Niveau sonore : 38 dB(A) - Classe C
- Classe climatique : ST (+16/+38°C)

DONNÉES TECHNIQUES

- Volume utile : 118 L
- Déballé (HxLxP) : 820 x 595 x 572 mm
- Poids net : 58 kg

* Capacité en bouteilles Bordeaux standard

PLAN DE CHARGEMENT

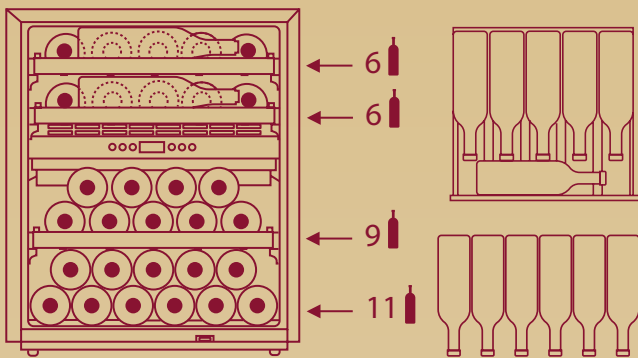

Configuration 32 bouteilles (Bordeaux) maximum.

SCHÉMA D'ENCASTREMENT

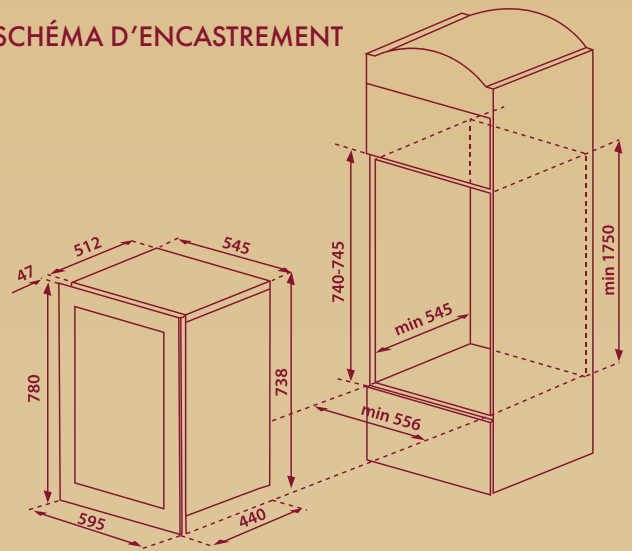

PLAN DE CHARGEMENT

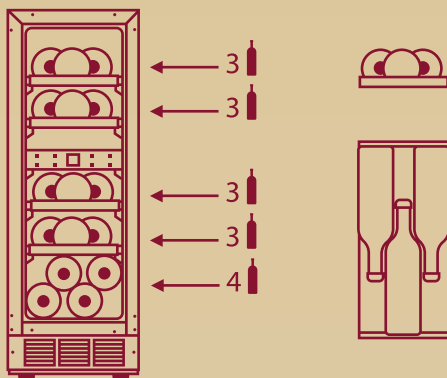

Configuration 16 bouteilles maximum.
Même remplissage pour le Bordeaux et le Bourgogne

SCHÉMA D'ENCASTREMENT

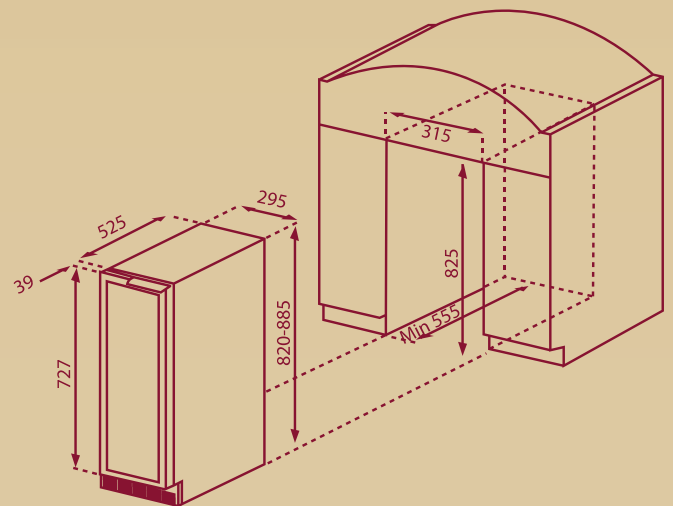

PLAN DE CHARGEMENT

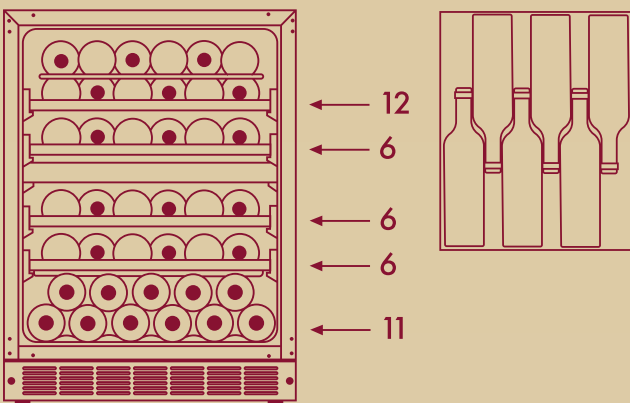

Configuration 41 bouteilles (Bordeaux) maximum.

SCHÉMA D'ENCASTREMENT

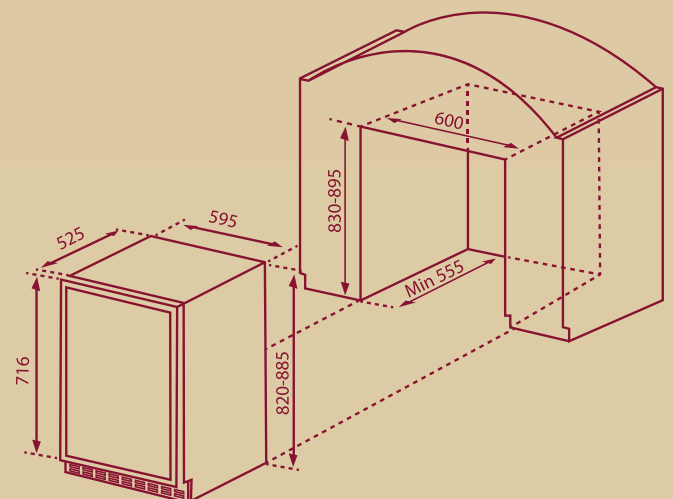

Les pose libre ou encastrable

Pour offrir une plus grande capacité de bouteilles à sa collection, Nestor M Wine propose des caves qui ont la particularité de pouvoir s'encastrer entre deux meubles ou de s'installer à n'importe quel endroit de la pièce en fonctionnement pose-libre. Dotées de portes réversibles, de clayettes spécifiques sur rails coulissants à 95%, de serrures et de la possibilité d'adapter la couleur et la luminosité vis-à-vis de l'environnement dans lequel elles seront placées, ces produits existent en 1, 2 ou même 3 zones de températures.



La gamme pose libre ou encastrable



NWX1124FN2



NWX2113FN2



NWX399GN2



NWB399GN1

POSE LIBRE OU ENCASTRABLE

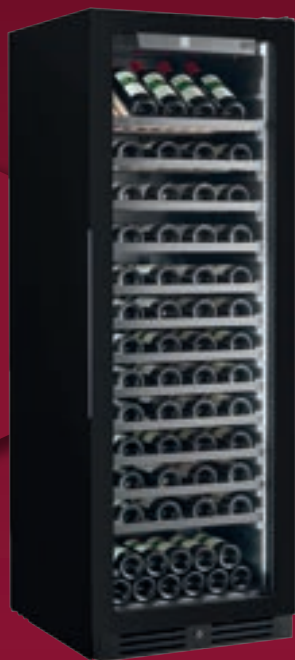

NWX1124FN2

(Code : 720292)



CARACTÉRISTIQUES GÉNÉRALES

- Cave à vin porte verre noir
- Installation pose libre ou encastrable
- 1 zone - 124 bouteilles*
- 11 clayettes bois coulissantes (95%) avec fronton inox noir dont 1 clayette de présentation
- Contrôle sensitif avec affichage TFT
- Température réglable de +5 à +20°C
- Lumière LED 3 couleurs sur les côtés
- Luminosité réglable
- Porte réversible / Fermeture douce

CONSOMMATION

- 130 kWh/an - Classe F
- Niveau sonore : 38 dB(A) - Classe C
- Classe climatique : ST (+16/+38°C)

DONNÉES TECHNIQUES

- Volume utile : 407 L
- Déballé (HxLxP) : 1763 x 595 x 680 mm
- Poids net : 110 kg

* Capacité en bouteilles Bordeaux standard

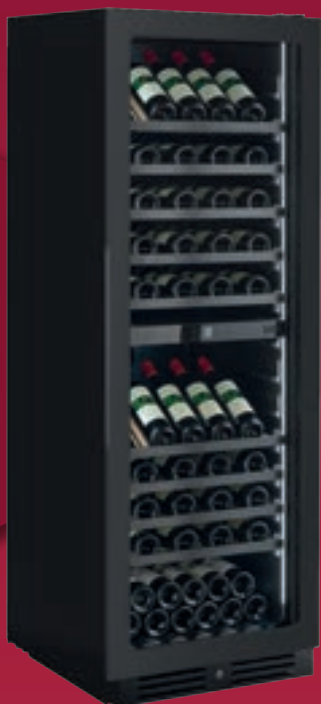

NWX2113FN2

(Code : 720293)



CARACTÉRISTIQUES GÉNÉRALES

- Cave à vin porte verre noir
- Installation pose libre ou encastrable
- 2 zones - 113 bouteilles* (48/55)
- 7 clayettes bois coulissantes (95%) fronton inox noir dont 2 clayettes de présentation
- Contrôle sensitif avec affichage TFT
- Température réglable de +5 à +20°C
- 2 évaporateurs
- Lumière LED 3 couleurs sur les côtés
- Luminosité réglable
- Porte réversible / Fermeture douce
- Filtre à charbon actif

CONSOMMATION

- 129 kWh/an - Classe F
- Niveau sonore : 38 dB(A) - Classe C
- Classe climatique : ST (+16/+38°C)

DONNÉES TECHNIQUES

- Volume utile : 398 L
- Déballé (HxLxP) : 1763 x 595 x 680 mm
- Poids net : 108 kg

* Capacité en bouteilles Bordeaux standard

PLAN DE CHARGEMENT

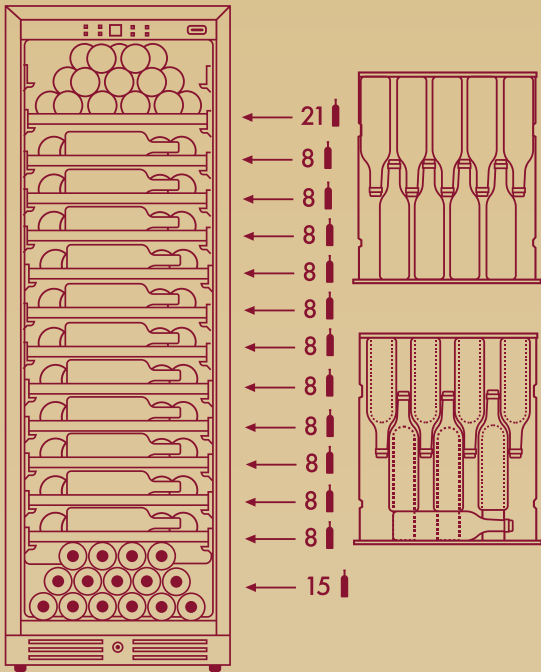

Configuration 124 bouteilles (Bordeaux) maximum.

SCHÉMA D'ENCASTREMENT

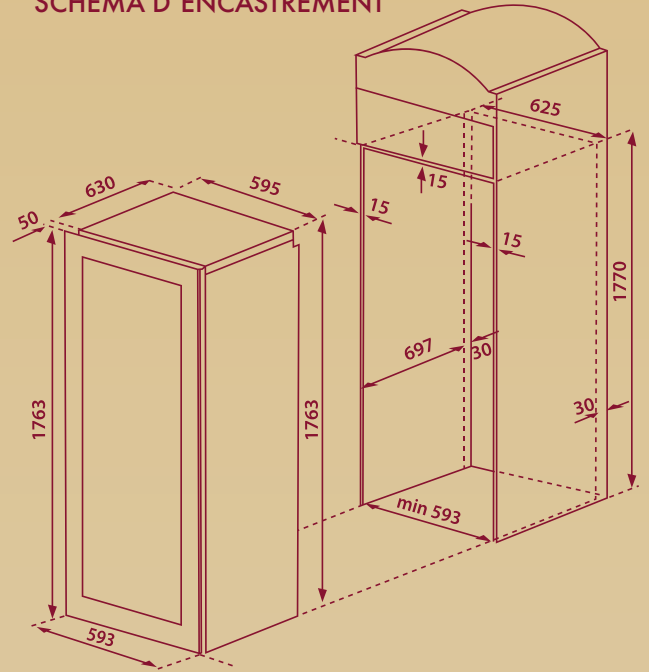

PLAN DE CHARGEMENT

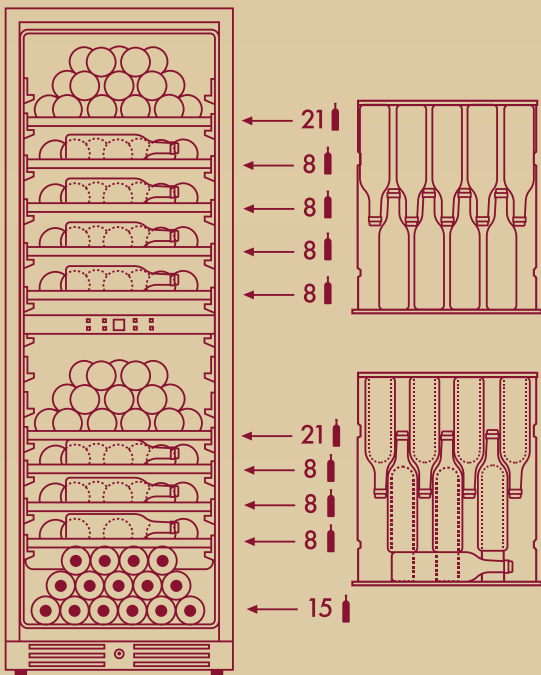

Configuration 113 bouteilles (Bordeaux) maximum.

SCHÉMA D'ENCASTREMENT

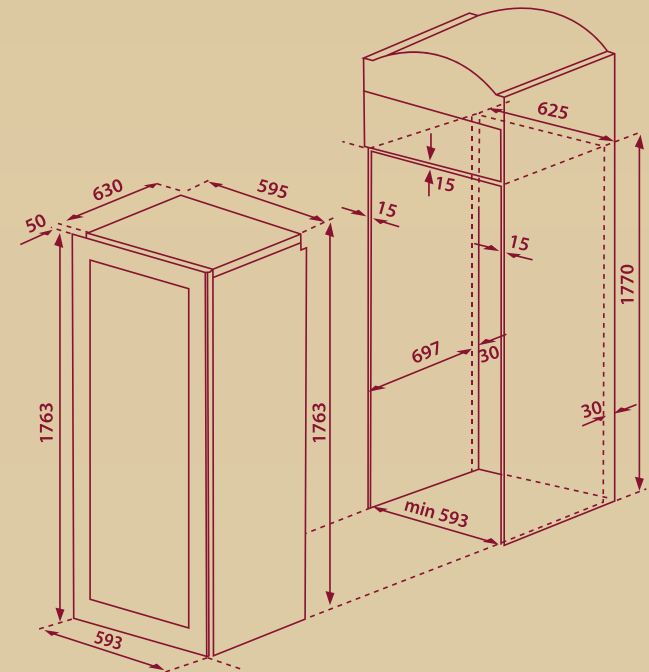

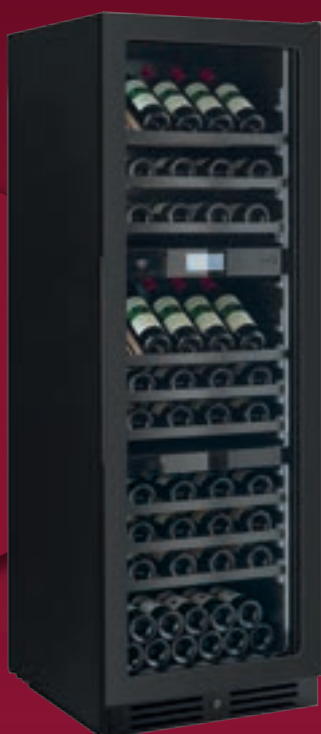

NWX399GN2

(Code : 720284)

113
BOUTEILLES

3
ZONES

TFT

LED

FILTRE À
CHARBON

CLAYETTE
COULISSANTE
95 %

CARACTÉRISTIQUES GÉNÉRALES

- Cave à vin porte verre noir
- Installation pose libre ou encastrable
- 3 zones - 113 bouteilles max*
- 7 clayettes bois avec fronton inox noir dont 2 clayettes de présentation
- Contrôle sensitif avec affichage TFT
- Température réglable de +5 à +20°C
- 2 évaporateurs
- Lumière LED 3 couleurs sur les côtés
- Luminosité réglable
- Porte réversible / Fermeture douce
- Filtre à charbon actif

CONSOMMATION

- 175 kWh/an - Classe F
- Niveau sonore : 40 dB(A) - Classe C
- Classe climatique : ST (+16/+38°C)

DONNÉES TECHNIQUES

- Volume utile : 383 L
- Déballé (HxLxP) : 1763 x 595 x 680 mm
- Poids net : 110 kg

* Capacité maximale en bouteilles Bordeaux standard clayettes de présentation fermées

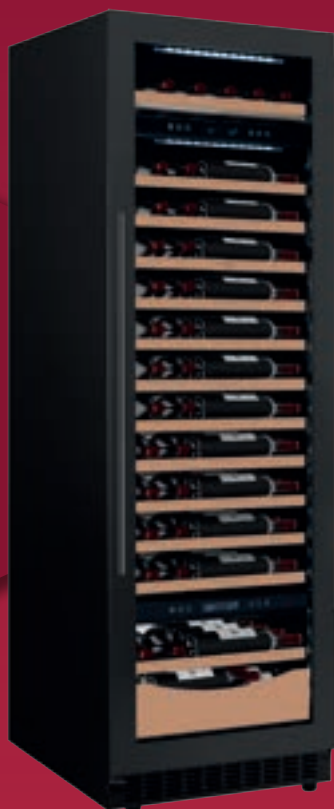

NWB399GN1

(Code : 720242)

99
BOUTEILLES

3
ZONES

TFT

FILTRE À
CHARBON

ULTRA
SILENCE

CLAYETTE
COULISSANTE
95 %

CARACTÉRISTIQUES GÉNÉRALES

- Cave à vin porte verre noir
- Installation pose libre ou encastrable
- Faible profondeur de 55 cm
- 3 zones - 99 bouteilles* (9/77/13)
- 2 clayettes bois fixes + 11 clayettes bois coulissantes + 1 bac en bois
- Contrôle sensitif avec affichage LCD
- Température réglable de +5 à +10°/10-14°/14-20°C
- 2 évaporateurs
- Lumière LED top et côtés
- Porte réversible / Fermeture douce
- Poignée métal
- Filtre à charbon

CONSOMMATION

- 151 kWh/an - Classe G
- Niveau sonore : 38 dB(A) - Classe C
- Classe climatique : ST (+16/+38°C)

DONNÉES TECHNIQUES

- Volume utile : 318 L
- Déballé (HxLxP) : 1792 x 595 x 550 mm
- Poids net : 102 kg

* Capacité en bouteilles Bordeaux standard

PLAN DE CHARGEMENT

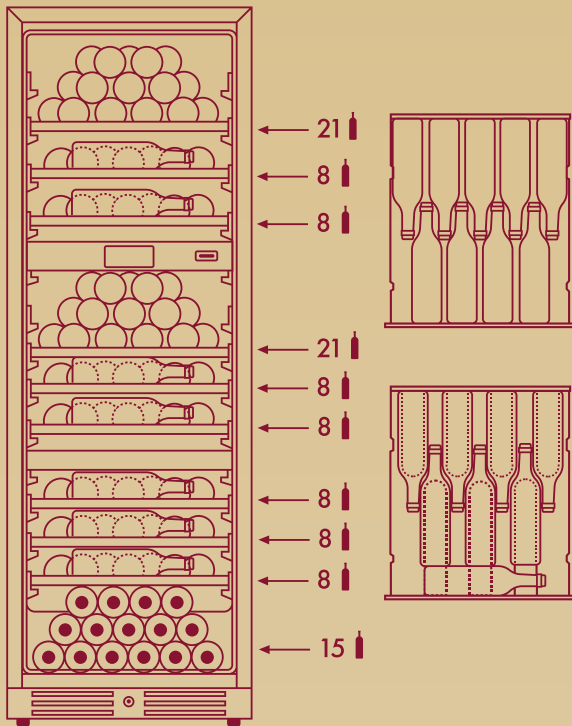

Configuration 113 bouteilles (Bordeaux) maximum.

SCHÉMA D'ENCASTREMENT

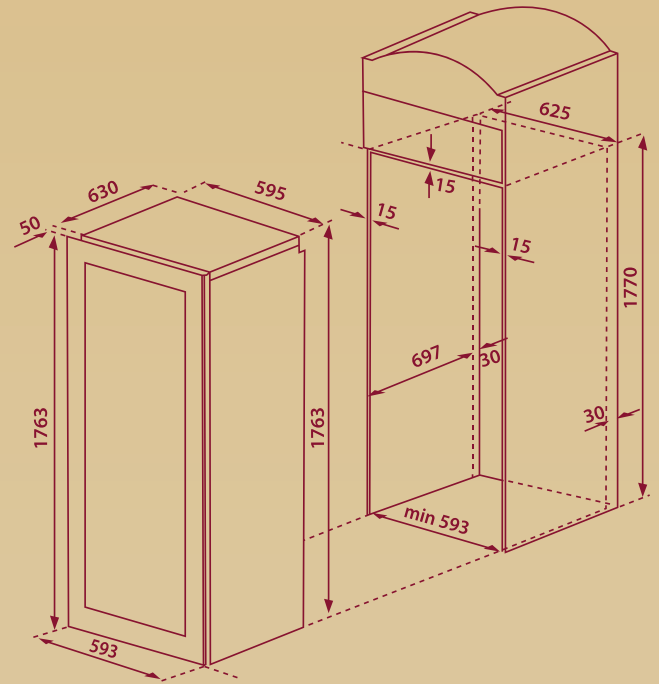

PLAN DE CHARGEMENT

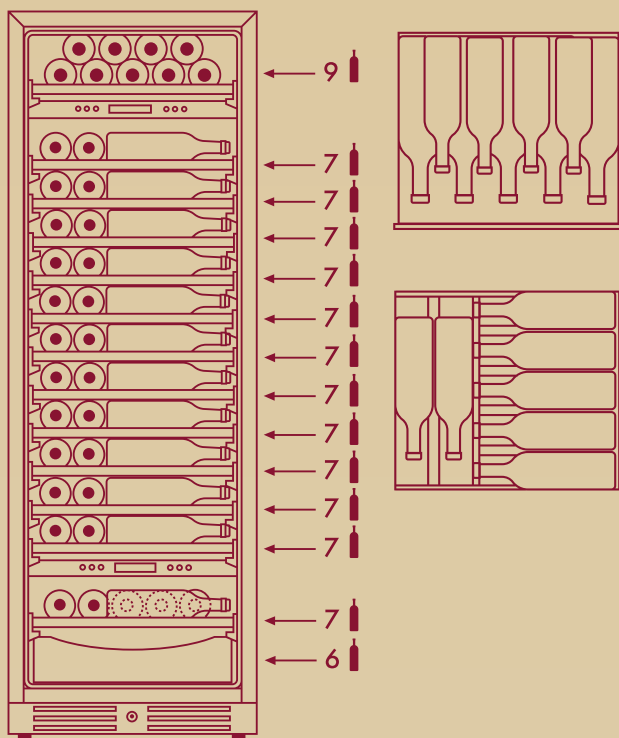

Configuration 99 bouteilles (Bordeaux) maximum.

SCHÉMA D'ENCASTREMENT

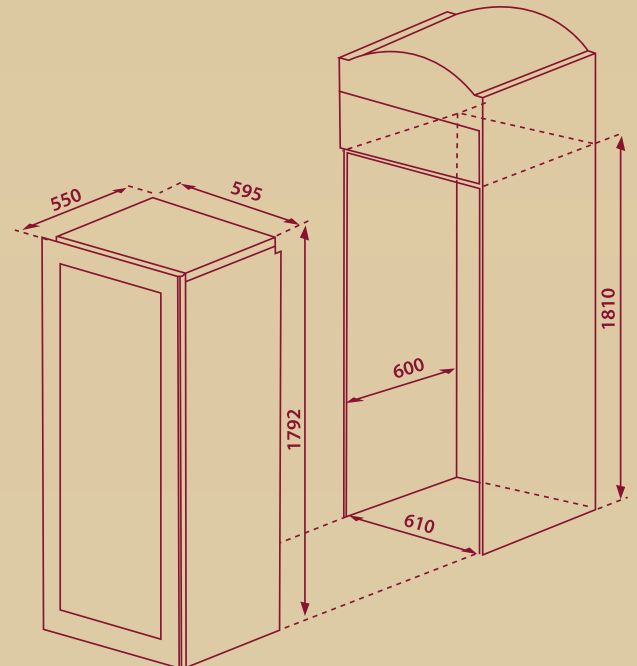

Les pose libre

La gamme pose-libre, plus courte, répond néanmoins aux besoins des consommateurs souhaitant mettre à température de service et conserver leurs bons vins pendant une période de 4 à 5 ans (ou beaucoup plus avec le modèle mixte : service, conservation et vieillissement). Silencieuse et peu énergivore, elles trouveront leur place dans toutes les pièces de la maison.



La gamme pose libre



NWT173FN1



NWT265FN1



NWT2105FN1



NWT2160FN1



NWX286FN2

INSTALLATION POSE LIBRE



NWT173FN1

(Code : 720315)



CARACTÉRISTIQUES GÉNÉRALES

- Cave à vin porte verre noir
- Installation pose libre
- 1 zone - 73 bouteilles*
- 7 clayettes bois coulissantes sur rails fronton inox noir
- Rails télescopiques 50%
- Contrôle sensitif avec affichage LED
- Température réglable de +5 à 20°C
- Lumière LED 3 couleurs
- Luminosité réglable
- Porte réversible / Poignée inox noir

CONSOMMATION

- 109 kWh/an - Classe F
- Niveau sonore : 37 dB(A) - Classe C
- Classe climatique : SN/ST (+10/+38°C)

DONNÉES TECHNIQUES

- Volume utile : 188 L
- Déballé (HxLxP) : 1085 x 595 x 570 mm
- Poids net : 52 kg

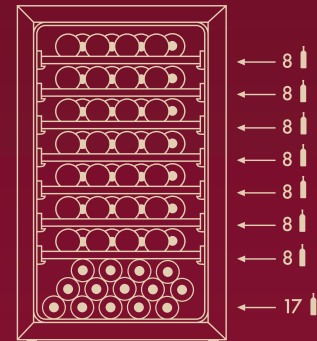

* Configuration 73 bouteilles (Bordeaux) maximum.



NWT265FN1

(Code : 720316)



CARACTÉRISTIQUES GÉNÉRALES

- Cave à vin porte verre noir
- Installation pose libre
- 2 zones - 65 bouteilles* (24/41)
- 6 clayettes bois fronton inox noir
- Contrôle sensitif avec affichage LED
- Température réglable de +5 à 22°C
- Lumière LED 3 couleurs
- Luminosité réglable
- Porte réversible / Poignée inox noir

CONSOMMATION

- 109 kWh/an - Classe F
- Niveau sonore : 37 dB(A) - Classe C
- Classe climatique : SN/ST (+16/+38°C)

DONNÉES TECHNIQUES

- Volume utile : 181 L
- Déballé (HxLxP) : 1085 x 595 x 570 mm
- Poids net : 55,5 kg

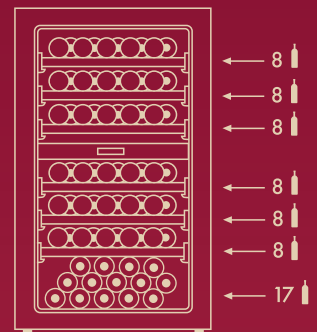

* Configuration 65 bouteilles (Bordeaux) maximum.



NWT2105FN1

(Code : 720317)



CARACTÉRISTIQUES GÉNÉRALES

- Cave à vin porte verre noir
- Installation pose libre
- 2 zones - 105 bouteilles* (44/61)
- 8 clayettes bois coulissantes (90%) sur rails frontoninox noir
- Contrôle sensitif avec affichage LED
- Température réglable de +5 à 22°C
- Lumière LED 3 couleurs sur les côtés
- Luminosité réglable
- Porte réversible / Poignée inox noir

CONSOMMATION

- 118 kWh/an - Classe F
- Niveau sonore : 38 dB(A) - Classe C
- Classe climatique : SN/ST (+16/+38°C)

DONNÉES TECHNIQUES

- Volume utile : 293 L
- Déballé (HxLxP) : 1247 x 595 x 680 mm
- Poids net : 73,4 kg

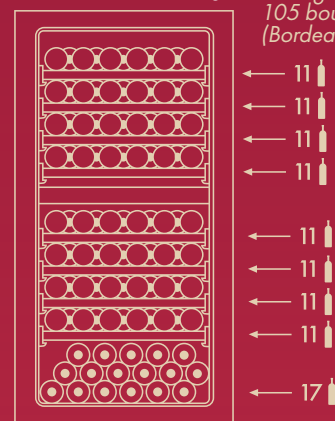

* Configuration 105 bouteilles (Bordeaux) maximum.

INSTALLATION POSE LIBRE



NWT2160FN1

(Code : 720318)



CARACTÉRISTIQUES GÉNÉRALES

- Cave à vin porte verre noir
- Installation pose libre
- 2 zones - 160 bouteilles* (77/83)
- 13 clayettes bois coulissantes (90%) sur rails fronton inox noir
- Contrôle sensitif avec affichage LCD
- Température réglable de +5 à 22°C
- Lumière LED 3 couleurs sur les côtés
- Luminosité réglable
- Porte réversible / Poignée inox noir

CONSOMMATION

- 129 kWh/an - Classe F
- Niveau sonore : 40 dB(A) - Classe C
- Classe climatique : SN/ST (+16/+38°C)

DONNÉES TECHNIQUES

- Volume utile : 415 L
- Déballé (HxLxP) : 1770 x 595 x 680 mm
- Poids net : 90 kg

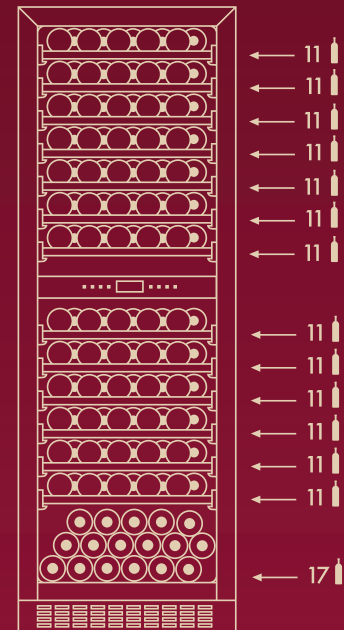

* Configuration 106 bouteilles (Bordeaux) maximum.



NWX286FN2

(Code : 720313)



CARACTÉRISTIQUES GÉNÉRALES

Service, conservation & vieillissement

- Cave à vin porte verre noir
- Installation pose libre
- 2 zones - 98 bouteilles* (53/45)
- 5 clayettes bois coulissantes sur rails fronton inox noir
- 4 tiroirs en bois
- Contrôle sensitif avec affichage TFT
- Température réglable de +5 à 20°C
- Lumière LED 3 couleurs sur les côtés
- Luminosité réglable
- Porte réversible / Poignée métal
- Filtre à charbon

CONSOMMATION

- 130 kWh/an - Classe F
- Niveau sonore : 40 dB(A) - Classe C
- Classe climatique : N/ST (+16/+38°C)

DONNÉES TECHNIQUES

- Volume utile : 413 L
- Déballé (HxLxP) : 1797 x 630 x 720 mm
- Poids net : 115 kg

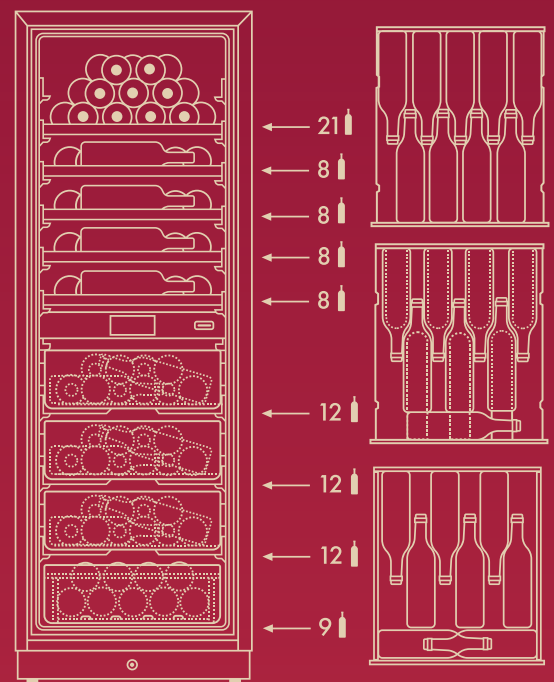

Configuration 98 bouteilles (Bordeaux) maximum.

COLLECTION

Expert



Notre collection *Expert* de caves à vin offre une solution fiable et accessible pour les amateurs, mais également les professionnels du vin. Conçue avec des **matériaux de qualité**, elles garantissent une conservation efficace des bouteilles. Fonctionnelles et facile à utiliser, elles proposent des solutions diverses : **changement d'ouverture de porte, clayettes de présentation, tiroirs pour bouteilles ouvertes, clayettes spécifiques pour magnum**, etc... Elles sont donc idéales pour ceux qui recherchent une solution pratique et abordable sans compromis sur la flexibilité de l'utilisation.



LES AVANTAGES DE LA GAMME

Expert



La grande majorité des caves *Expert* de la gamme Nestor M Wine sont **dotées de serrures**. Dans la plupart des cas, elle sera latérale, à hauteur d'utilisateur, et sera donc très accessible. De plus, une patte métallique entrant dans le cadre de porte sécurisera plus encore l'accessibilité à la cave. Vos grands crus seront donc ainsi à l'abri des convoitises, dans une atmosphère propice à la conservation ou à la température de service.



Afin de garder plus longtemps les bouteilles ouvertes, il est conseillé de les entreposer debout. Les tiroirs de Nestor M Wine permettent non seulement de placer plusieurs types de bouteilles en toute sécurité, mais également de mettre en évidence les étiquettes des grands crus qui seront dès lors très visibles grâce à la face avant transparente. Ceci pour mettre en valeur les vins stockés dans ces tiroirs et leur permettre de valoriser la collection entreposée.



Quelle que soit l'ambiance de la pièce dans laquelle se trouvera la cave *Expert* de la gamme Nestor M Wine, elle pourra **s'adapter à la luminosité** du décor. Grâce à son système de régularisation de la luminosité, elle pourra être démonstrative ou discrète à souhait. Certains produits proposent même **3 couleurs différentes** afin de créer des environnements plus fun.



Pour la facilité de préhension, ainsi que pour retrouver facilement vos bouteilles, les caves *Expert* de Nestor M Wine sont toutes équipées de **clayettes coulissantes sortant à 95% en toute sécurité** pour permettre de prendre la bouteille se trouvant à l'arrière sans avoir à bouger celles étant sur la partie avant. Certaines clayettes peuvent être utilisées également en mode standard ou **peuvent être transformées en clayettes de présentation**.



La gamme *Expert* de Nestor M propose des **produits flexibles** au niveau de la présentation des bouteilles, de leur grandeurs, de leur formes. Elles s'adaptent aux formats traditionnels des Bordelaises, des Bourguignonnes, des Champagnes et dans certains cas au magnum. Nestor M wine propose aussi un **produit mixte**, permettant de tenir à température de dégustation d'autres produits comme les sodas, bières, cocktails que l'on retrouve régulièrement en canettes dans les grandes surfaces.



Quel que soit l'endroit où la cave Nestor M Wine pourra se trouver, **la réversibilité** des portes permettra un accès facile à l'utilisateur. Encastrée dans un meuble ou installée en pose libre le choix sera donc donné selon les désirs du client.

La gamme expert



NWBP136GN1



NWBP1116GN1



NWBP2104GN1



NWBP1132GN1



NWBP2120GN1



NWBM288GN1



NWXP2123FN2



NWBP136GN1

(Code : 720244)



CARACTÉRISTIQUES GÉNÉRALES

- Cave à vin porte verre noir
- Installation pose libre ou encastrable
- 1 zone - 36 bouteilles 75 cl tous types
- 4 clayettes coulissantes «S» métal et déco bois
- Contrôle sensitif avec affichage LCD
- Température réglable de +5 à +20°C
- Lumière LED plafond + côtés
- Porte réversible/Poignée métal
- Serrure latérale sécurisée
- Filtre à charbon

CONSOMMATION

- 144 kWh/an - Classe G
- Niveau sonore : 41 dB(A) - Classe C
- Classe climatique : ST (+16/+38°C)

DONNÉES TECHNIQUES

- Volume utile : 145 L
- Déballé (HxLxP) : 820 x 595 x 578 mm
- Poids net : 47 kg

* Capacité en bouteilles Bourgogne standard

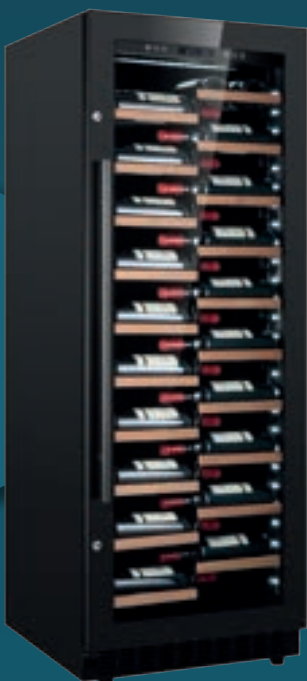

NWBP1116GN1

(Code : 720245)



CARACTÉRISTIQUES GÉNÉRALES

- Cave à vin porte verre noir
- Installation pose libre ou encastrable
- 1 zone - 116 bouteilles 75 cl tous types
- 8 clayettes coulissantes «S» métal et déco bois
- 1 clayette spécifique magnum
- Contrôle sensitif avec affichage LCD
- Température réglable de +5 à +20°C
- Lumière LED plafond + côtés
- Porte réversible/Poignée métal
- Serrure latérale sécurisée
- Filtre à charbon

CONSOMMATION

- 144 kWh/an - Classe G
- Niveau sonore : 38 dB(A) - Classe C
- Classe climatique : ST (+16/+38°C)

DONNÉES TECHNIQUES

- Volume utile : 375 L
- Déballé (HxLxP) : 1604 x 595 x 700 mm
- Poids net : 98 kg

* Capacité en bouteilles Bourgogne standard

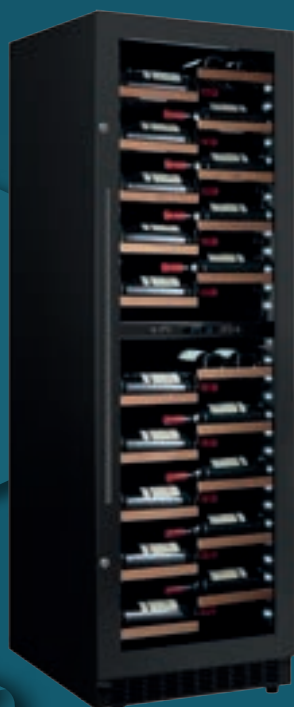

NWBP2104GN1

(Code : 720246)



CARACTÉRISTIQUES GÉNÉRALES

- Cave à vin porte verre noir
- Installation pose libre ou encastrable
- 2 zones - 96 bouteilles 75 cl tous types (48/52)
- 7 clayettes coulissantes «S» métal et déco bois
- 2 clayettes spécifiques «magnum»
- Contrôle sensitif avec affichage LCD
- Température réglable de 5 à 12°/12 à 20°C
- Lumière LED plafond + côtés
- Porte réversible/Poignée métal
- Serrure latérale sécurisée
- Filtre à charbon

CONSOMMATION

- 141 kWh/an - Classe G
- Niveau sonore : 38 dB(A) - Classe C
- Classe climatique : ST (+16/+38°C)

DONNÉES TECHNIQUES

- Volume utile : 375 L
- Déballé (HxLxP) : 1604 x 595 x 700 mm
- Poids net : 99 kg

* Capacité en bouteilles Bourgogne standard

PLAN DE CHARGEMENT

3 clayettes normales en «S»

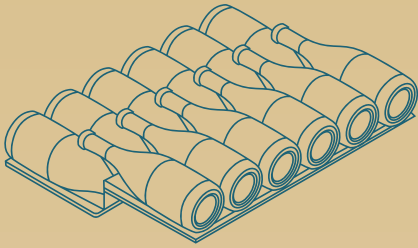

Configuration 36 bouteilles (75 cl tous types) maximum.

SCHÉMA D'ENCASTREMENT

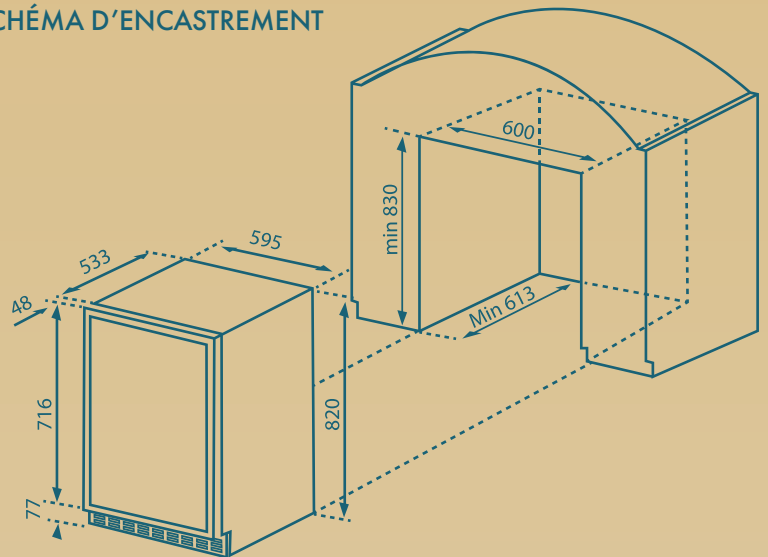

PLAN DE CHARGEMENT

8 clayettes normales en «S»

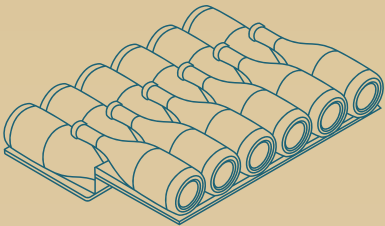

1 clayette spécifique magnum

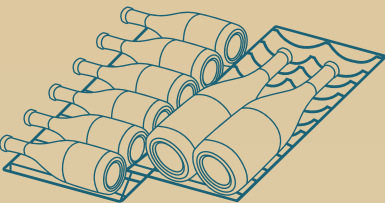

Configuration 116 bouteilles (75 cl tous types) maximum.

SCHÉMA D'ENCASTREMENT

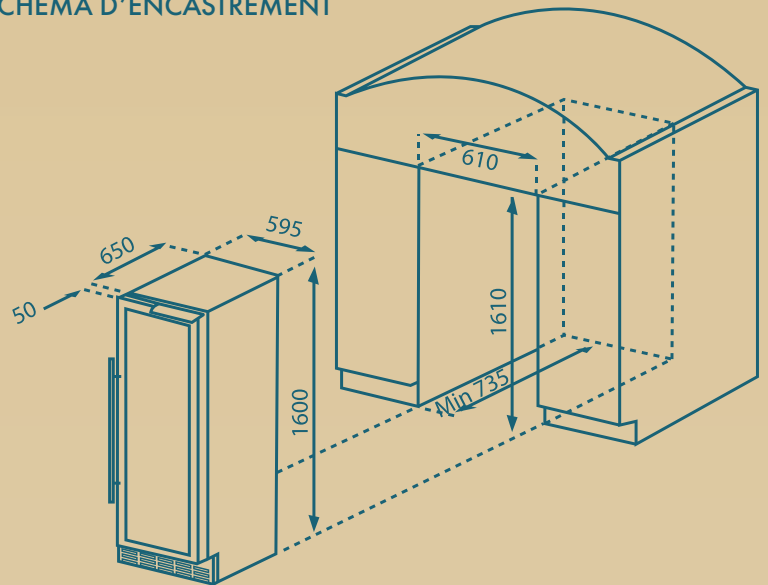

PLAN DE CHARGEMENT

7 clayettes normales en «S»

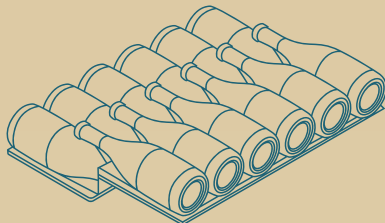

2 clayettes spécifiques magnum

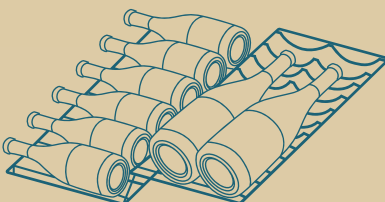

Configuration 96 bouteilles (75 cl tous types) maximum.

SCHÉMA D'ENCASTREMENT

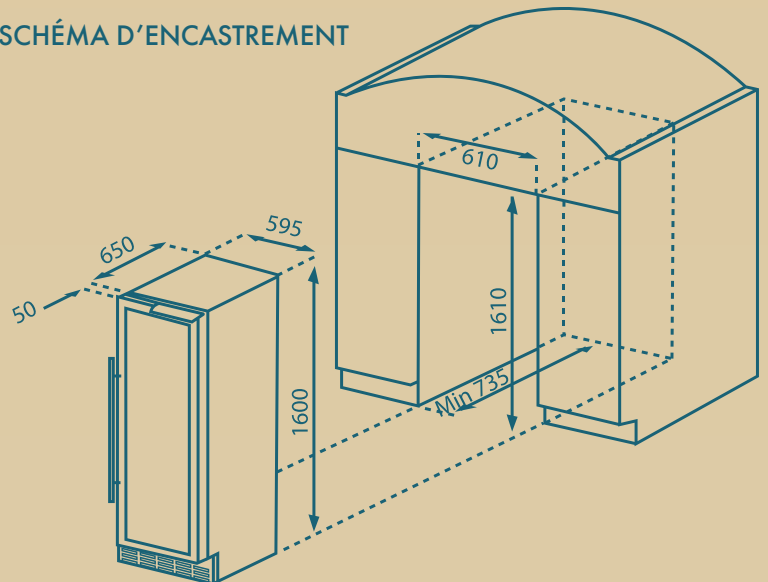

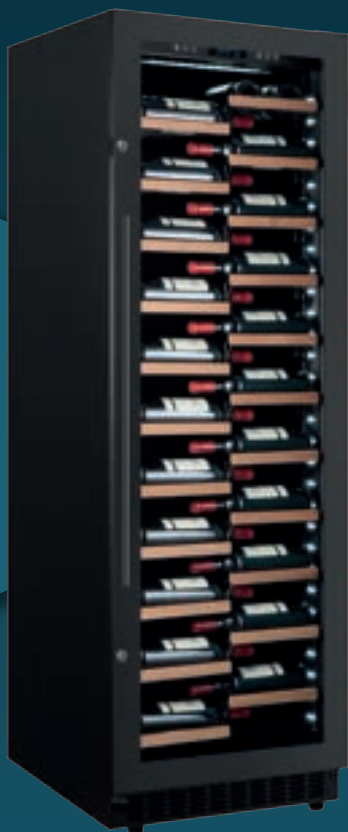

NWBP1132GN1

(Code : 720239)

124

1
ZONE

FILTRE À
CHARBON
SSSS

ULTRA
SILENCE

CLAVETTE
COULISSANTE
95 %

CARACTÉRISTIQUES GÉNÉRALES

- Cave à vin porte verre noir
- Installation pose libre ou encastrable
- 1 zone - 124 bouteilles 75 cl tous types
- 10 clayettes coulissantes «S» métal et déco bois
- 1 clayette spécifique «magnum»
- Contrôle sensitif avec affichage LCD
- Température réglable de +5 à +20°C
- Lumière LED plafond + côtés
- Porte réversible/Poignée métal
- Serrure latérale sécurisée
- Filtre à charbon

CONSOMMATION

- 113 kWh/an - Classe F
- Niveau sonore : 38 dB(A) - Classe C
- Classe climatique : ST (+16/+38°C)

DONNÉES TECHNIQUES

- Volume utile : 425 L
- Déballé (HxLxP) : 1804 x 595 x 700 mm
- Poids net : 106 kg

* Capacité en bouteilles Bourgogne standard

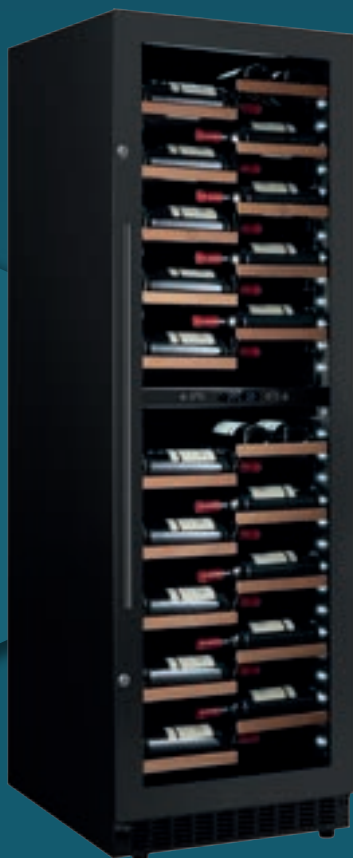

NWBP2120GN1

(Code : 720240)

108

2
ZONES

FILTRE À
CHARBON
SSSS

ULTRA
SILENCE

CLAVETTE
COULISSANTE
95 %

CARACTÉRISTIQUES GÉNÉRALES

- Cave à vin porte verre noir
- Installation pose libre ou encastrable
- 2 zones - 108 bouteilles 75 cl tous types (60/60)
- 8 clayettes coulissantes «S» métal et déco bois
- 2 clayettes spécifiques «magnum»
- Contrôle sensitif avec affichage LCD
- Température réglable de 5 à 12°/12 à 20°C
- Lumière LED plafond + côtés
- Porte réversible/Poignée métal
- Serrure latérale sécurisée
- Filtre à charbon

CONSOMMATION

- 106 kWh/an - Classe F
- Niveau sonore : 38 dB(A) - Classe C
- Classe climatique : ST (+16/+38°C)

DONNÉES TECHNIQUES

- Volume utile : 425 L
- Déballé (HxLxP) : 1804 x 595 x 700 mm
- Poids net : 107 kg

* Capacité en bouteilles Bourgogne standard

PLAN DE CHARGEMENT

10 clayettes normales en «S»

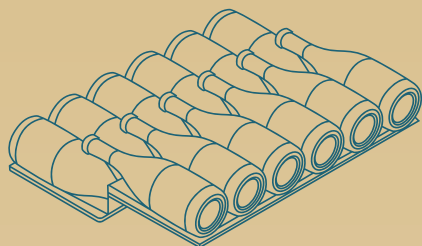

1 clayette spécifique magnum

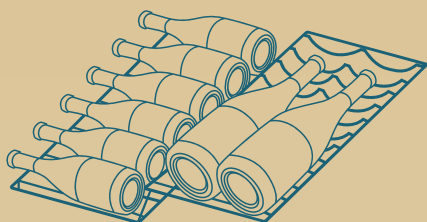

Configuration 124 bouteilles (75 cl tous types) maximum.

SCHÉMA D'ENCASTREMENT

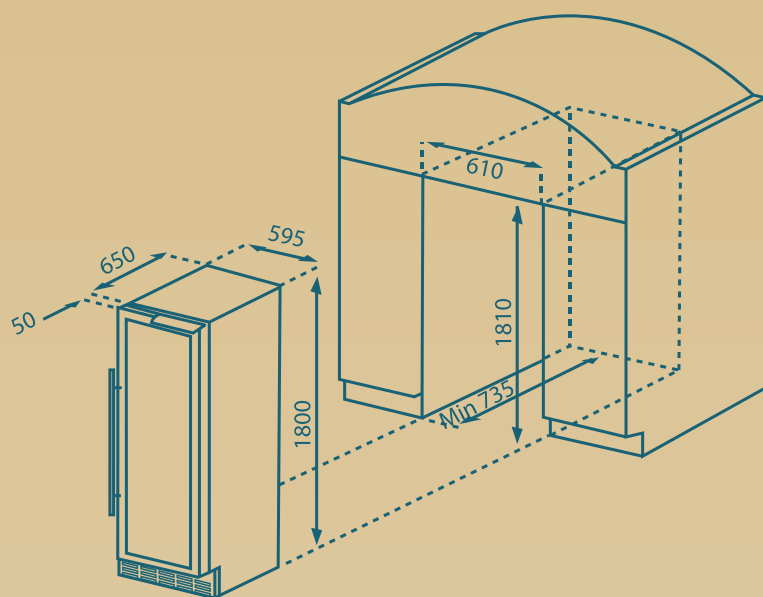

PLAN DE CHARGEMENT

8 clayettes normales en «S»

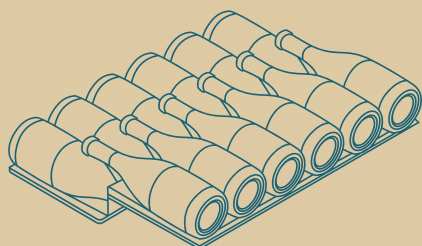

2 clayettes spécifiques magnum

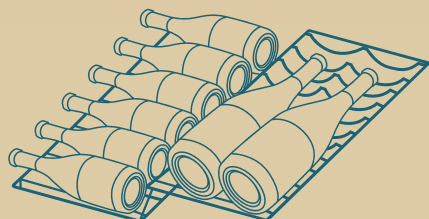

Configuration 108 bouteilles (75 cl tous types) maximum.

SCHÉMA D'ENCASTREMENT

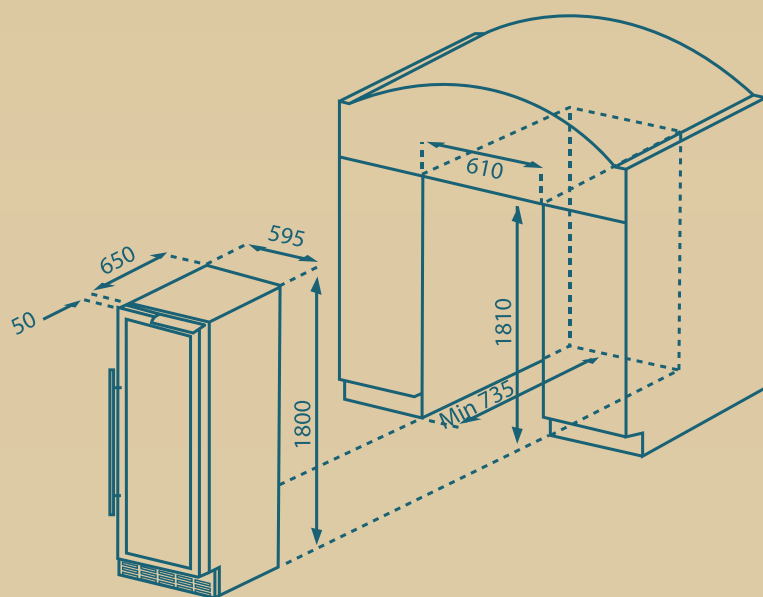



NWBM288GN1

(Code : 720243)



CARACTÉRISTIQUES GÉNÉRALES

- Cave à vin porte et tiroirs verre noir
- Installation pose libre ou encastrable
- 1 zone vin - 88 bouteilles
- 2 tiroirs sur rails - 196 canettes
- 8 clayettes bois coulissantes
- 2 clayette spécifique sur rails
- Contrôle sensitif avec affichage LCD
- Température réglable de +5 à +20°C
- Lumière LED plafond + côtés
- Porte réversible/Poignée métal
- Filtre à charbon

CONSOMMATION

- 145 kWh/an - Classe G
- Niveau sonore : 42 dB(A) - Classe D
- Classe climatique : ST (+16/+38°C)

DONNÉES TECHNIQUES

- Volume utile : 398 L
- Déballé (HxLxP) : 1804 x 595 x 700 mm
- Poids net : 124 kg

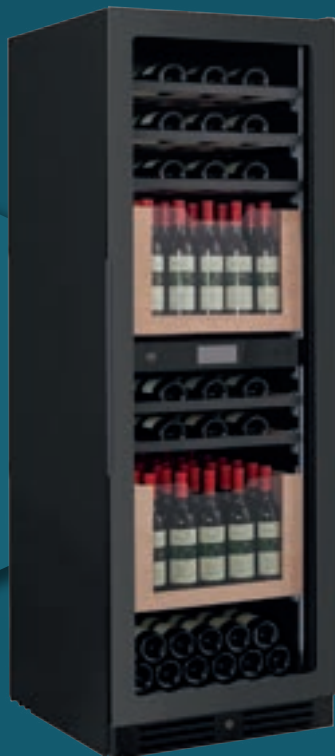

NWXP2123FN2

(Code : 720294)



CARACTÉRISTIQUES GÉNÉRALES

- Cave à vin porte verre noir
- Installation pose libre ou encastrable
- 2 zones - 123 bouteilles (62/61)
- 5 clayettes bois, fronton inox noir
- 2 tiroirs bois coulissants sur rails
- Contrôle sensitif avec affichage TFT
- Température réglable de +5 à +20°C
- 2 évaporateurs
- Lumière LED 3 couleurs + côtés
- Luminosité réglable
- Porte réversible/Fermeture douce
- Filtre à charbon actif

CONSOMMATION

- 129 kWh/an - Classe F
- Niveau sonore : 38 dB(A) - Classe C
- Classe climatique : N/ST (+16/+38°C)

DONNÉES TECHNIQUES

- Volume utile : 398 L
- Déballé (HxLxP) : 1764 x 595 x 678 mm
- Poids net : 111 kg

PLAN DE CHARGEMENT

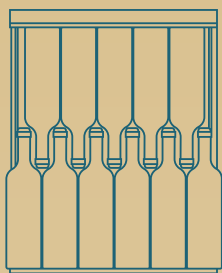

Configuration 88 bouteilles (Bordeaux) maximum.

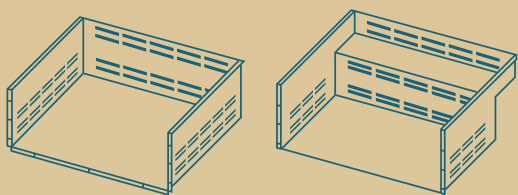

Configuration 196 cannettes standard maximum répartie sur les deux tiroirs.

(Cannette de 66 mm de diamètre et 115 mm en hauteur)

SCHÉMA D'ENCASTREMENT

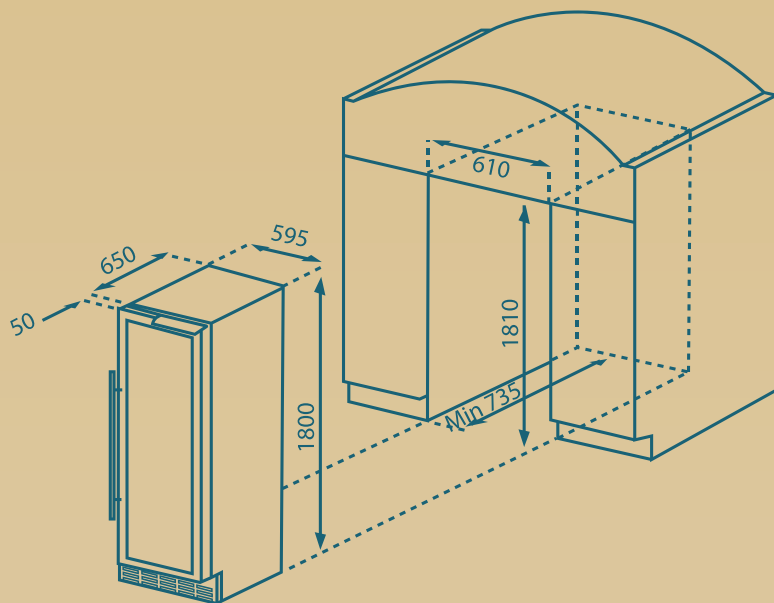

PLAN DE CHARGEMENT

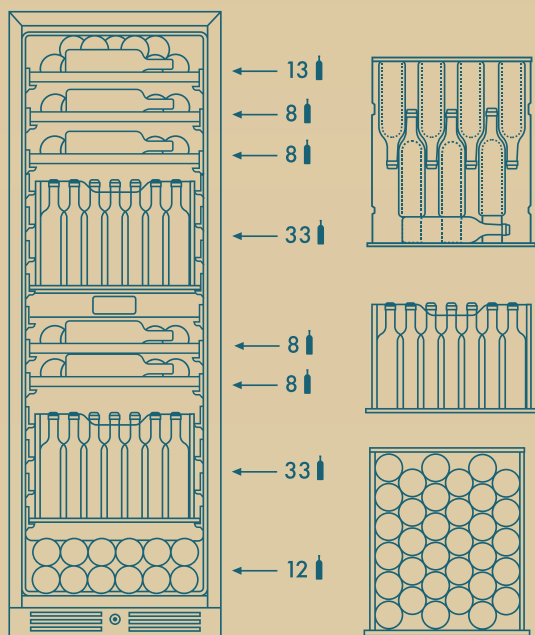

Configuration 123 bouteilles (Bordeaux) maximum.

SCHÉMA D'ENCASTREMENT

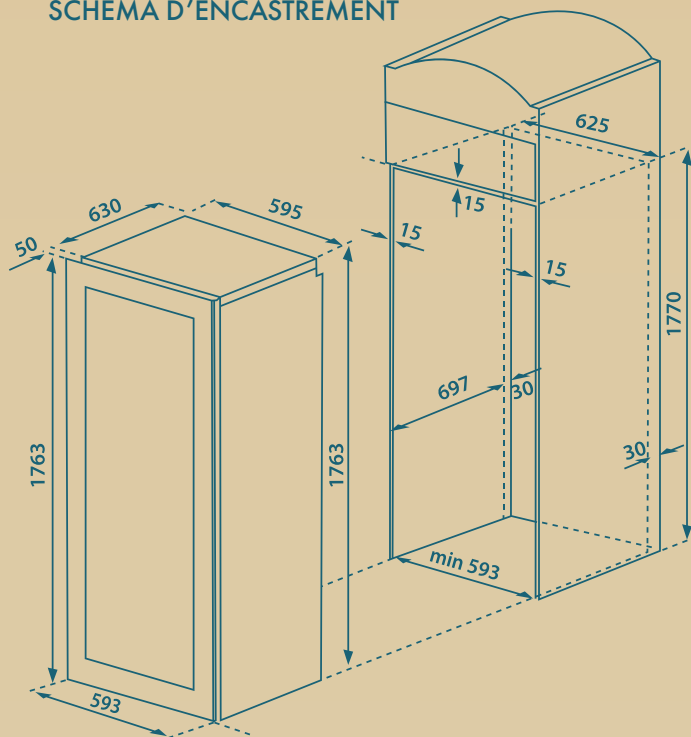

NWWP29XN1

(Code : 720361)



CARACTÉRISTIQUES GÉNÉRALES

- Refroidisseur à vin porte finition noir
- Installation pose libre/posable
- 2 zones - 9 bouteilles 4/5
- Diamètre maximum bouteilles 108 mm
- Contrôle électronique avec écran digital bleu
- Température réglable de +5 à +18°C (5-10°/10-18°C)
- Support en caoutchouc ciselé
- Lumière LED 3 couleurs

CONSOMMATION

- Niveau sonore : 40 dB(A)
- Classe climatique : SN/ST (+10/+38°C)

DONNÉES TECHNIQUES

- Volume utile : 38 L
- Déballé (HxLxP) : 325 x 910 x 390 mm
- Poids net : 34 kg

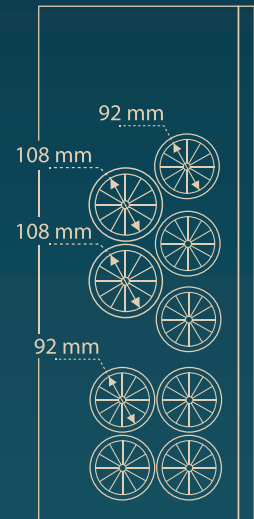



QUALITÉ DE FABRICATION ET SUIVI NORMATIF

La vocation de Nestor M Wine est de distribuer des appareils de haute qualité, sûrs et performants. Nestor M Wine a mis en place un processus strict, tout au long de la vie du produit, de sa création à sa livraison finale. Le Service Technique audite et valide les sites de production et s'assure de la mise en place d'un suivi constant des améliorations demandées. Ce processus tient compte de la réglementation et des remontées clients.

Tous les marquages et les documents sont réalisés par Nestor M Wine. Lors de chaque production, des tests et contrôles qualité sont effectués sur les produits afin de s'assurer de leur conformité.

Nestor M Wine s'engage sur la fiabilité de ses produits.



GARANTIE

La durée de la garantie est de 5 ans pièces, main d'œuvre et déplacement, appareils en pose libre ou encastrables. Nestor M Wine s'est entouré des meilleurs partenaires afin de délivrer le service attendu par tous sur la France Métropolitaine et la Corse. Avec ces partenaires choisis, EUROSAV (pièces) et SFG (interventions), Nestor M Wine offre une prestation complète sur l'ensemble des appareils réparables.



CONDITIONS DE LIVRAISON

Les appareils distribués par NESTOR M WINE sont emballés et contrôlés avec le plus grand soin. NESTOR M WINE, avec le soutien de ses partenaires logistiques, couvre la France métropolitaine et s'adapte à tous les formats de livraison, et ce dans les meilleurs délais. NESTOR M WINE est soumis aux règles nationales du transport : en cas de litige sur la livraison, les réserves auprès du transporteur doivent être effectuées dans un délai maximum de 48h suivant la livraison, avec copie à NESTOR M WINE.



PROCÉDURE SAV

En cas de nécessité d'intervention sur les appareils, NESTOR M WINE dispose d'un call-center chez son partenaire SFG, joignable au :

- **04 42 33 48 94**
- Lundi au vendredi : **8h30 à 19h**
- Samedi : **8h30 à 13h**

Pour un traitement rapide et efficace, la facture d'achat de l'appareil et son n° de série sont nécessaires. La prise en charge sous garantie est confirmée si la demande correspond aux critères habituels.

Les pièces détachées ou accessoires (*pièces esthétiques ou hors garanties*) sont disponibles chez **EUROSAV** joignable au :
02 35 73 45 45
ou sur le site www.eurosav.eu
(accès réservé aux professionnels).

Notre site internet ! *Notre catalogue en ligne !*



GLOBAL APPLIUS SAS au capital de 900.000€ - 1, rue Lulli, 75002 Paris
RCS Paris B977 702 695 - TVA FR78 977702695 - APE4643Z
contact@NestorMwine.com

